



BPK558370M

ET	Kasutusjuhend Ahi	3
LV	Lietošanas instrukcija Cepeškrāsns	25
LT	Naudojimo instrukcija Orkaitė	48



PAIGALDAMINE / UZSTĀDĪŠANA / MONTAVIMAS

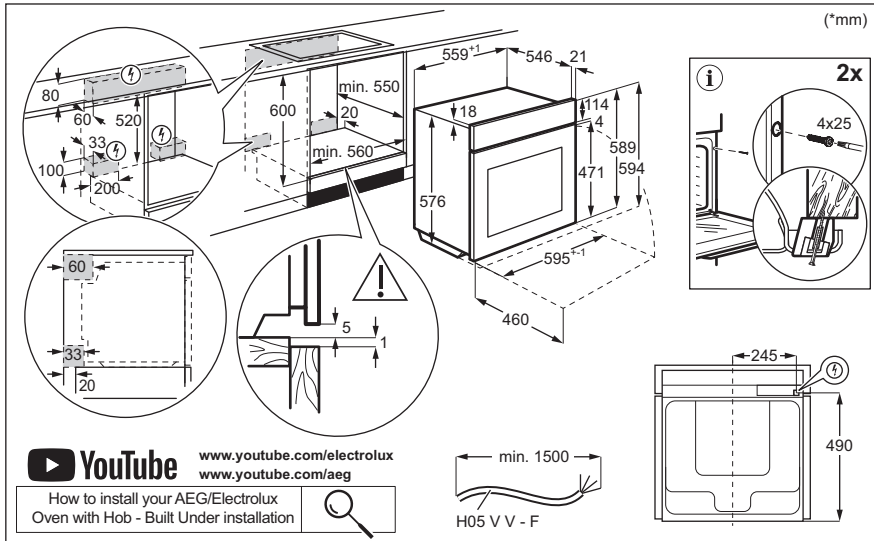

Tere tulemast AEG kasutajate hulka! Aitäh, et valisite meie seadme.



nõuandeid, brošüüre, tõrkeotsingu, remondi- ja hooldusteavet:
www.aeg.com/support

Jäetakse õigus teha muutusi.

SISUKORD

1. OHUTUSINFO.....	3
2. OHUTUSJUHISED.....	5
3. TOOTE KIRJELDUS.....	8
4. JUHTPANEEL.....	8
5. ENNE ESIMEST KASUTAMIST.....	9
6. IGAPÄEVANE KASUTAMINE.....	10
7. LISAFUNKTSIOONID.....	15
8. KELLA FUNKTSIOONID.....	15
9. LISATARVIKUTE KASUTAMINE.....	16
10. NÕUANDED JA SOOVITUSED.....	17
11. PUHASTAMINE JA HOOLDUS.....	19
12. TÕRKEOTSING.....	22
13. ENERGIATÕHUSUS.....	22
14. JÄÄTMEKÄITLUS.....	24

1. ⚠ OHUTUSINFO

Enne seadme paigaldamist ja kasutamist lugege kaasasolev juhend tähelepanelikult läbi. Tootja ei võta endale vastutust vigastuste või varalise kahju eest, mis on tingitud paigaldusnõuete eiramisest või väärast kasutusest. Hoidke kasutusjuhend kindlas kohas alles, et saaksite seda vajadusel vaadata.

1.1 Laste ja haavatavate inimeste turvalisus

- Vähemalt 8-aastased ja vanemad lapsed ning piiratud füüsiliste, sensorsete või vaimsete võimete või väheste kogemuste ja teadmistega isikud tohivad seda seadet kasutada järelevalve all või kui neid on õpetatud seadet ohutul viisil kasutama ja mõistma kaasnevaid ohte. Lapsed vanuses kuni 8 aastat ning raske või väga keerulise

puudega isikud tuleks hoida seadmest eemal, kui neil ei saa pidevalt silma peal hoida.

- Tuleb jälgida, et lapsed ei mängiks seadmega ja rakendust sisaldavate mobiilseadmetega.
- Hoidke pakendimaterjal lastele kättesaamatus kohas ja kõrvaldage see nõuetekohaselt.
- HOIATUS: Seade ja selle juurde kuuluvad osad lähevad kasutamise ajal kuumaks. Hoidke lapsed ning lemmikloomad töötavast ja jahtuvast seadmest eemal.
- Kui seadmel on olemas laste ohutusseade, tuleks see sisse lülitada.
- Lapsed ei tohi ilma järelvalveta seadet puhastada ega hooldustoiminguid läbi viia.

1.2 Üldine ohutus

- See seade on ette nähtud ainult toidu valmistamiseks.
- See seade on ettenähtud kasutamiseks kodumajapidamise siseruumides.
- Seda seadet võib kasutada kontorites, hotellide külalistetubades, hommikusöögiga külalistetubades, talumajapidamistes ja muudes sarnastes majutusruumides, kui selline kasutamine ei ületa (keskmist) kodumajapidamise kasutuskoormust.
- Seadme paigaldamine ja toitekaablit vahetamine on lubatud ainult kvalifitseeritud elektrikule!
- Ärge kasutage seadet enne, kui see on köögimööblisse sisse ehitatud.
- Enne mis tahes hooldustöid ühendage seade vooluvõrgust lahti.
- Kui toitejuhe on kahjustatud, laske see elektriohutuse tagamiseks välja vahetada tootja, selle volitatud hoolduskeskuse või vastavat kvalifikatsiooni omava isiku poolt.
- HOIATUS: Elektrilöögi vältimiseks veenduge, et seade on enne lambi vahetamist välja lülitatud.

- **HOIATUS:** Seade ja selle juurde kuuluvad osad lähevad kasutamise ajal kuumaks. Tuleb olla ettevaatlik, et vältida kütteelementide või pinna puudutamist seadme sisemuses.
- Tarvikute või ahjunõude eemaldamiseks või sisestamiseks kasutage alati ahjukindaid.
- Kasutage ainult selle seadme jaoks soovitatud toidutermomeetrit (sisetemperatuuri andurit).
- Ahjuriili tugede eemaldamiseks tõmmake esmalt riilutoe esiots ja seejärel tagumine ots külgešina küljest lahti. Asetage ahjuresti toed tagasi vastupidises järjekorras.
- Ärge kasutage seadme puhastamiseks aurupuhastit.
- Ärge kasutage klaasikse puhastamiseks abrasiivpuhastusvahendid või teravad metallkaabitsad, sest need võivad klaasi pinda kriimustada, mille tagajärjel võib see puruneda.
- Enne pürolüütilist puhastamist eemaldage seadme sisemusest kõik tarvikud ja üleliigsed setted/väljavalgunud vedelik.

2. OHUTUSJUHISED

2.1 Paigaldamine

HOIATUS!

Seadet tohib paigaldada ainult kvalifitseeritud tehnik.

- Eemaldage kõik pakkematerjalid.
- Kahjustatud seadet ei tohi paigaldada ega kasutada.
- Järgige meie veebisaidil olevaid paigaldusjuhiseid.
- Kuna seade on raske, olge selle liigutamisel ettevaatlik. Kasutage töökindaid ja kinnisi jalanõusid.
- Ärge tõmmake seadet käepidemest.
- Paigaldage seade ohutusse ja sobivasse kohta, mis vastab paigaldusnõuetele.
- Tagage minimaalne kaugus muudest seadmetest ja mööbliesemetest.
- Enne seadme paigaldamist kontrollige, kas seadme uks avaneb takistusteta.

- Seade on varustatud elektrilise jahutussüsteemiga. See tuleb ühendada elektritoitesüsteemiga.

2.2 Elektriühendus

HOIATUS!

Tulekahju- ja elektrilöögihoht.

- Kõik elektriühendused peab teostama kvalifitseeritud elektrik.
- Seade peab olema maandatud.
- Kontrollige, kas andmeplaadil olevad elektriandmed vastavad teie kohaliku vooluvõrgu näitajatele.
- Kasutage alati nõuetekohaselt paigaldatud elektriohutut pistikupesad.
- Ärge kasutage mitmikpistikuid ega pikenduskaableid.
- Veenduge, et te ei vigastaks toitepistikut ega -juhet. Kui seadme toitekaabel tuleb välja vahetada, siis pöörduge meie hoolduskeskusse.

- Jälgige, et toitejuhe ei puutuks vastu seadme ust ega oleks uksele lähedal või seadme all olevas niisis, eriti siis, kui seade töötab või uks on kuum.
- Isoleeritud ja isoleerimata osad peavad olema kinnitatud nii, et neid ei saaks ilma tööriistadeta eemaldada.
- Ühendage toitepistik seinakontakti alles pärast paigalduse lõpuleviimist. Veenduge, et pärast paigaldamist säilib juurdepääs toitepistikule.
- Kui seinakontakt logiseb, ärge pange sinna toitepistikut.
- Seadet vooluvõrgust eemaldades ärge tõmmake toitekaablist. Võtke alati kinni pistikust.
- Kasutage ainult õigeid isolatsiooniseadiseid: kaitselüliteid, kaitsmeid (keermega kaitsmed tuleb pesast eemaldada), maalekkevoolu kaitsmeid ja kontakteid.
- Seadme ühendus vooluvõrguga tuleb varustada mitmepooluselise isolatsiooniseadisega. Isolatsiooniseadise lahutatud kontaktide vahemik peab olema vähemalt 3 mm.
- Enne toitejuhtme pistikusse sisestamist sulgege korralikult seadme uks.
- Seadmega kaasnevad toitekaabel ja toitepistik.

2.3 Kasutamine

HOIATUS!

Vigastuse, põletuse, elektrilöögi või plahvatuse oht!

- Ärge muutke seadme tehnilisi omadusi.
- Veenduge, et ventilatsiooniavad pole kinni.
- Ärge jätke töötavat seadet järelevalveta.
- Deaktiveerige seade iga kord pärast kasutamist.
- Olge seadme töötamise ajal ukse avamisega ettevaatlik. Kuum õhk võib vabaneda.
- Ärge kasutage seadet märgade kätega ega veega kokku puutudes.
- Ärge avaldage avatud uksele survet.
- Ärge kasutage seadet töö- ega hoiupinnana.

- Avage seadme uks ettevaatlikult. Koostisosade kasutamine koos alkoholiga võib tekitada alkoholi ja õhu segu.
- Ärge laske ukse avamisel sädemetel ega lahtisel leegil seadmega kokku puutuda.
- Kasutage alati toidu säilitamiseks ettenähtud klaase ja purke.
- Ärge pange tuleohtlikke või tuleohtliku ainega märgunud esemeid seadmesse, selle lähedusse ega peale.
- Ärge oma Wi-Fi parooli jagage.

HOIATUS!

Seadme kahjustamise oht.

- Emailihi kahjustamise või värvimuutuse ärahoidmiseks:
 - ärge pange ahjunõusid ega muid esemeid otse seadme põhjale.
 - ärge asetage alumiiniumfooliumit vahetult seadme sisemuse põhjale.
 - ärge pange vett vahetult kuuma seadmesse.
 - ärge hoidke pärast küpsetamise lõpetamist seadmes niiskeid nõusid ja toitu.
 - olge lisavarustuse eemaldamisel või paigaldamisel ettevaatlik.
- Emaili või roostevaba terase värvi muutumine ei mõjuta seadme tööd kuidagi.
- Mahlasemate kookide puhul kasutage sügavat vormi. Puuviljamahlad tekitavad plekke, mis võivad olla püsivad.
- Valmistage toitu alati suletud ahjuuksega.
- Kui seade paigaldatakse köögimööbli paneeli (nt ukse) taha, siis jälgige, et seadme töötamise ajal oleks uks alati lahti. Vastasel korral võib kinnise mööblipaneeli taha kogunev niiskus kahjustada nii seadet, mööblit kui ka põrandat. Ärge sulgege paneeli või ust, enne kui seade pole pärast kasutamist täielikult maha jahtunud.

2.4 Hooldus ja puhastamine

HOIATUS!

Kehavigastuse, tulekahju või seadme kahjustamise oht.

- Enne hooldustoiminguid lülitage seade välja ja lahutage toitepistik pistikupesast.

- Veenduge, et seade on külm. On oht, et klaaspaneelid võivad puruneda.
- Kui ukse klaaspaneelid on kahjustatud, vahetage need kohe välja. Pöörduge volitatud hoolduskeskusse.
- Olge seadme ukse eemaldamisel ettevaatlik. Uks on raske!
- Puhastage seadet regulaarselt, et vältida pinnamaterjali kahjustumist.
- Puhastage seadet pehme niiske lapiga. Kasutage ainult neutraalseid pesuaineid. Ärge kasutage abrasiivseid vahendeid, küürimiskäsnu, lahusteid ega metallesemeid.
- Ahjupihusti kasutamisel järgige pakendil olevaid ohutusjuhiseid.

2.5 Pürolüüspuhastamine

HOIATUS!

Pürolüütilise režiimiga kaasneb vigastusoht / tuleoht / keemiliste heitmete (aurud) eraldumine.

- Enne pürolüüspuhastamise ja esmase eelsoojenduse tegemist eemaldage ahju õõnsusest:
 - mis tahes toidujäätmad, õli- või rasvajäägid/-setted.
 - kõik eemaldatavad osad (sealhulgas ahjurestid, külgsiinid jm seadme juurde kuuluvad esemed), eriti aga teflonpannid, potid, plaadid, söögiriistad jne.
- Lugege hoolikalt kõiki pürolüütilise puhastamise juhiseid.
- Hoidke lapsed pürolüütilise puhastamise ajal seadmest eemal. Seade läheb väga kuumaks ja selle tagumistest jahutusavadest eraldub kuumat õhku.
- Pürolüüspuhastamine toimub kõrge temperatuuril ja selle toiminguga käigus võivad toiduvalmistamisjääkidest ja kasutatud materjalidest eralduda aurud, mistõttu on kasutajatel soovitatav teha järgmist:
 - tagage pürolüüspuhastamise ajal ja pärast seda hea ventilatsioon.
 - tagama esialgse eelkuumutuse ajal ja pärast seda hea ventilatsiooni.
- Ärge pritsige ega juhtige ahjuuksele vett pürolüütilise puhastamise ajal ja pärast

seada, et vältida klaaspaneelide kahjustamist.

- Pürolüütilistest ahjudest/ toiduvalmistamisjääkidest eralduvad aurud ei ole inimestele ohtlikud, kaasa arvatud lastele ega krooniliste haigustega isikutele.
- Pürolüüspuhastamise ja esmase eelkuumutuse ajal ja pärast seda hoidke väikesed lemmikloomad seadmest eemal. Väikesed lemmikloomad (eriti linnud ja roomajad) võivad olla temperatuuri muutuste ja eralduvate aurude suhtes väga tundlikud.
- Teflonkatttega potid, pannid, küpsetusplaadid või muud köögiriistad võivad pürolüüspuhastuse ajal kasutatava kõrge temperatuuri tõttu kahjustuda; samuti võib neist selle käigus eralduda kahjulikke aineid.

2.6 Sisevalgustus

HOIATUS!

Elektrilöögi oht.

- Teave selles seadmes olevate lampide ja eraldi müüdavate varulampide kohta: Need lambid taluvad ka koduste majapidamiseseadmete äärmuslikumaid tingimusi, näiteks temperatuuri, vibratsiooni, niiskust või on mõeldud edastama infot seadme tööoleku kohta. Need pole mõeldud kasutamiseks muudes rakendustes ega sobi ruumide valgustamiseks.
- Toode sisaldab energiatõhususe klassi G valgusallikat.
- Kasutage ainult samasuguste näitajatega lampe .

2.7 Hooldus

- Seadme parandamiseks võtke ühendust volitatud teeninduskeskusega.
- Kasutage ainult originaalvaruosi.

2.8 Kõrvaldamine

HOIATUS!

Vigastus- või lämbumisoht.

- Seadme nõuetekohase kõrvaldamise kohta saate täpsemaid juhiseid kohalikust omavalitsusest.
- Lahutage seade vooluvõrgust.

- Lõigake elektrijuhe seadme lähedalt läbi ja visake ära.

3. TOOTE KIRJELDUS

3.1 Üldine ülevaade

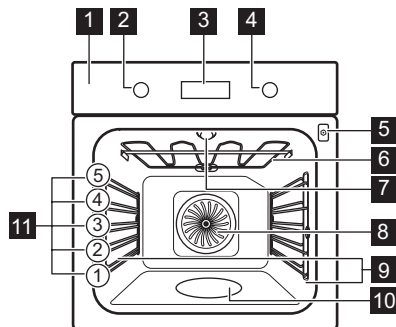

- 1** Juhtpaneel
- 2** Küpsetusrežiimide nupp
- 3** Ekraan
- 4** Juhtnupp
- 5** Toidutermomeetri pesa
- 6** Kuumutuselement

- 7** Lamp
- 8** Ventilaator
- 9** Riiulitugi, eemaldatav
- 10** Ahjuõõnsus
- 11** Riiuli asendid

3.2 Lisatarvikud

Olenevalt mudelist on saadaval lisatarvikud. Skannige QR-koodi, et lugeda, kuidas seadmega kaasas olevaid tarvikuid kasutada. Lisatarvikuid saate eraldi tellida. Lisateabe saamiseks pöörduge kohaliku edasimüüja poole.



4. JUHTPANEEL

4.1 Seadme sisse- ja väljalülitamiseks

Seadme sisselülitamiseks:

1. Vajutage nuppudele. Nupp tuleb välja.
2. Funktsiooni valimiseks keerake kuumutusrežiimide nuppu.
3. Seadete reguleerimiseks pöörake juhtnuppu.

Seadme väljalülitamiseks keerake kuumutusfunktsioonide nupp väljas asendisse **0**.

4.2 Juhtpaneeli ülevaade



Taimeri funktsioonide seadmiseks vajutage nuppu.



Funktsiooni sisse lülitamiseks vajutage ja hoidke: Kiirkuumus.



Vajutage seadme lambi sisse- ja väljalülitamiseks.



Toidu sisetemperatuuri määramiseks vajutage: Toidutermomeeter



Valiku kinnitamiseks vajutage.

4.3 Ekraani indikaatorid

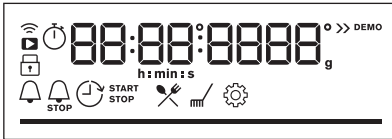

Ekraan koos peamiste funktsioonidega.

	Seade on lukus.
	Alammenüü: Juhendatud küpsetamine.
	Alammenüü: Puhastamine.
	Alammenüü: Seaded
	Kiirkuumus on sisse lülitatud.
	Auruga küpsetamine on aktiveeritud.

	Toidusensor on sisse lülitatud.
	Minutilugeja on sisse lülitatud.
	Küpsetusaeg on sisse lülitatud.
	Viitkäivitus on sisse lülitatud.
	Uptimer on sisse lülitatud.
	Wi-Fi on sisse lülitatud.
	Kaugjuhtimine on sisse lülitatud.
	Edenemisriba – näitab visuaalselt, kui seade saavutab valitud temperatuuri või kui küpsetusaeg lõpeb.

5. ENNE ESIMEST KASUTAMIST

⚠ HOIATUS!

Vt ohutust käsitlevaid peatükke.

5.1 Kellaaja seadmine

Esmakordsel voluluvõrku ühendamisel oodake, kuni ekraanile ilmub: "00:00" või "12:00" (olenevalt mudelist).

1. Aja seadmiseks keerake juhtnuppu.
2. Vajutage nuppu OK.

5.2 Esialgne eelkuumus ja puhastamine

Eelkuumutage tühi ahi enne esmakordset kasutamist ja kokkupuudet toiduainetega. Seade võib eraldada ebameeldivat lõhna ja suitsu. Eelkuumutamise ajal ventileerige ruumi.

1. Eemaldage seadmest kõik tarvikud ja eemaldatavad restitoided.
2. Valige funktsioon . Seadke maksimaalne temperatuur. Laske ahjul töötada ligikaudu 1 h.

3. Valige funktsioon . Seadke maksimaalne temperatuur. Laske ahjul töötada ligikaudu 15 min.
4. Lülitage seade välja ja oodake, kuni see on jahtunud.
5. Puhastage seadet ja tarvikuid ainult mikrokiudlapiga, sooja vee ning pehmetoimelise pesuvahendiga.
6. Pange lisatarvikud ja eemaldatavad ahjuriilutoed tagasi oma kohale.

5.3 Juhtmevaba ühendus

Seadme ühendamiseks vajate järgmist:

- Interneti-ühendusega WiFi-võrku.
 - Samasse juhtmevabasse võrku ühendatud mobiilseade.
1. Rakenduse allalaadimiseks skannige QR-kood, mis asub kasutusjuhendi tagakaanel. Rakenduse saate alla laadida ka otse rakenduste poest.
 2. Järgige rakenduse käivitamise juhiseid.
 3. Keerake kuumusfunktsioonide nuppu, et valida .
 4. Pöörake juhtnuppu, et valida Wi-Fi. Lülitage see sisse või välja. Vt peatükki.

„Igapäevane kasutamine“, vahetamine:
Seaded.

Wi-Fi on vaikimisi sisse lülitatud.
Energiasäästu nõuandeid vt peatükist
„Energiaühendus“.



Ohutuse huvides lülitub kaugjuhtimine automaatselt välja 24 h pärast. Vajadusel korra ühendamist.

Sagedus	2.4 GHz WLAN 2400 - 2483.5 MHz
Protokoll	IEEE 802.11b DSSS, 802.11g/n OFDM
Maksimaalne võimsus	EIRP < 20 dBm (100 mW)

6. IGAPÄEVANE KASUTAMINE

⚠ HOIATUS!

Vt ohutust käsitlevaid peatükke.

6.1 Küpsetusrežiimid



Pöördõhk

Liha röstamiseks ja kookide küpsetamiseks. Seadistage madalam temperatuur kui ülemise + alumise kuumuse puhul, kuna ventilaatori abil jaotub kuumus ühtlaselt ahju sisemuses.



Ülemine + alumine kuumutus

Ühel ahjutasandil küpsetamiseks ja röstamiseks.



SteamBake

Niiskuse lisamiseks toiduvalmistamise ajal. Õige värvi ja krõbeda kooriku saavutamiseks. Toidu soojendamisel mahlasuse lisamiseks.



Külmutatud toiduained

Valmistoidu krõbedaks muutmiseks (nt friikartulid, kartuliviilud või kevadrullid) krõbedaks muutmiseks.



Pitsa funktsioon

Pitsa ja muude roogade küpsetamiseks, mis vajavad altpoolt rohkem kuumutamist.



Alumine kuumutus

Pruunistamiseks ja krõbeda põhja saavutamiseks. Kasutage madalaimat riulitasandit.

WiFi-moodul NIUS-50

5.4 Tarkvaralitsentsid

Selle toote tarkvara sisaldab komponente, mis põhinevad tasuta ja avatud lähtekoodiga tarkvaral. AEG tunnustab avatud tarkvara ja robotikakogukondi panuse eest arendusprojekti.

Juurdepääsu saamiseks selliste tasuta ja avatud lähtekoodiga tarkvarakomponentide lähtekoodile, mille litsentsitingimused nõuavad avaldamist ning nende täieliku autoriõiguse teabe ja kohaldatavate litsentsitingimustega tutvumiseks külastage: <http://aeg.opensoftwarerepository.com> (kaust NIUS).



Niiske küpsetus pöördõhuga

Funktsioon küpsetamise ajal energia säästmiseks. Selle funktsiooni kasutamisel võib seadme sisemine temperatuur erineda valitud temperatuurist. Kasutatakse jääkkuumust. Kuumutusvõimsus võib väheneda. Lisateavet leiate jaotisest "Igapäevane kasutamine". Märkused: Niiske küpsetus pöördõhuga.



Grill

Õhemate toidupalade grillimiseks ja leiva röstamiseks.



Turbogrill

Kontidega suurte liha- või linnulihatükkide röstamiseks ühel riulitasandil. Gratäänide valmistamiseks ja pruunistamiseks.



Mõnede kuumutusfunktsiooniga võib lamp alla 80 °C temperatuuri puhul automaatselt välja lülituda.

6.2 Märkused: Niiske küpsetus pöördõhuga

Seda funktsiooni kasutati energiaklassi ja ökodisaini nõuete järgimiseks (vastavalt EU 65/2014 ja EU 66/2014). Testid vastavalt standardile: IEC/EN 60350-1.

Ahjuuks peab küpsetamise ajal olema suletud, et vältida kasutatava funktsiooni katkestamist ja tagada ahju töötamine võimalikult suure energiatõhususega.

Kasutades seda funktsiooni, lülitub lamp 30 sekundi pärast automaatselt välja.

Toiduvalmistamisjuhised leiате jaotisest „Nõuandmed ja näpunäited“, Niiske küpsetus pöördõhuga. Üldiseid energiasäästunõuandeid leiате jaotisest „Energiatõhusus“ alajaotisest Energiasääst.

6.3 Seaded: Küpsetusrežiimid

1. Ahjufunktsiooni valimiseks keerake ahjufunktsioonide nuppu.
2. Temperatuuri seadmiseks keerake juhtnuppu.

 Kiirkuumutus – vajutage ja hoidke kuumutusaja lühendamiseks. See on saadaval mõne küpsetusrežiimi jaoks. Ventilator võib automaatselt sisse lülituda.

6.4 Seaded: SteamBake - Auruküpsetus



1. Veenduge, et seade on külm.
2. Kallake ahjuõõnsuse süvendisse 250 ml kraanivett. Toiduvalmistamise ajal või siis, kui ahi on veel kuum, ei tohi ahjusüvendisse vett valada.
3. Kuumutusfunktsiooni  valimiseks keerake kuumutusfunktsioonide nuppu.
4. Temperatuuri seadmiseks keerake juhtnuppu.
5. Niiskuse tekitamiseks eelkuumutage tühja ahju 10 min.
6. Sisestage ahju toiduained.
7. Pärast küpsetamise lõppu keerake küpsetusrežiimide nupud väljas- asendisse, et ahi välja lülitada.
8. Kui seade on jahtunud, eemaldage vesi veeanumast pehme lapiga.

HOIATUS!

Avage ettevaatlikult uks. Eralduv aur võib põhjustada nahapõletust.



6.5 Sisenemine: Menüü

Juhendatud küpsetamiseks ja seadete avamiseks avage menüü.





1. Keerake küpsetusrežiimide nuppu et . Näidikul kuvatakse .
2. Pöörake juhtnuppu ja valige alammenüüsse sisenemiseks ikoon. Vajutage nuppu OK.

6.6 Seaded: Juhendatud küpsetamine













Juhendatud küpsetamine alammenüü koosneb programmidest, mis on mõeldud spetsiaalsete roogade jaoks. Programmid algavad sobiva seadistusega. Küpsetamise ajal saate reguleerida aega ja temperatuuri.





































1. Keerake küpsetusrežiimide nuppu et .
2. Keerake juhtnuppu, et valida . Vajutage OK.
3. Roa numbri valimiseks keerake juhtnuppu (P1 - P...). Vajutage nuppu OK.
4. Asetage toiduained ahju. Vajutage nuppu OK.
5. Kui funktsioon lõpeb, kontrollige, kas toit on valmis. Pikendage küpsetusaega vastavalt vajadusele.

















Alammenüü: Juhendatud küpsetamine

Selgitus	
	Funktsiooni kasutamiseks peab toidusensor olema ühendatud. Vt jaotist "Lisatarvikute kasutamine".
	Auruga küpsetamiseks kallake ahjuõõnsuse süvendisse kraanivett.
	Enne küpsetamist eelkuumutage seadet.
	Riiuli tasand. Vt peatükki "Toote kirjeldus".



Ekraanil kuvatakse **P** ja toidu **number**, mida saate tabelist kontrollida.

	Toit	Kaal	Riikli tasand/tarvik
P1	Rostbiif, väheküps		
P2	Rostbiif, poolküps	1 - 1.5 kg; 4 – 5 cm paksused tükid	 2; küpsetusplaat Praadige liha paar minutit kuuma pannil. Sisestage seadmesse.
P3	Rostbiif, täisküps		
P4	Steik, poolküps	180 - 220 g tükid; 3 cm paksused viilud	  3; toidu röstimine traatrestil Praadige liha paar minutit kuuma pannil. Sisestage seadmesse.
P5	Veiseliha rostbiif / hautatud veiseliha (ribiliha, sisetükk, läbikasvanud)	1.5 - 2 kg	 2; toidu röstimine traatrestil Praadige liha paar minutit kuuma pannil. Lisage vedelikku. Sisestage seadmesse.
P6	Rostbiif, väheküps (aeglane küpsetamine)		
P7	Rostbiif, poolküps (aeglane küpsetamine)	1 - 1.5 kg; 4 – 5 cm paksused tükid	 2; küpsetusplaat Praadige liha paar minutit kuuma pannil. Sisestage seadmesse.
P8	Rostbiif, täisküps (aeglane küpsetamine)		
P9	Filee, väheküps (aeglane küpsetamine)		
P10	Filee, poolküps (aeglane küpsetamine)	0.5 - 1.5 kg; 5 – 6 cm paksused tükid	 2; küpsetusplaat Praadige liha paar minutit kuuma pannil. Sisestage seadmesse.
P11	Filee, väheküps (aeglane küpsetamine)		
P12	Röstitud vasikaliha (nt abatükk)	0.8 - 1.5 kg; 4 cm paksused tükid	 2; toidu röstimine traatrestil Praadige liha paar minutit kuuma pannil. Lisage vedelikku. Sisestage seadmesse. Röstpraad, kaetud.
P13	Röstitud seakael või abatükk	1.5 - 2 kg	 2; toidu röstimine traatrestil Lisage röstimisnõusse 200 ml vedelikku.
P14	Rebitud sealih (aeglane toiduvalmistamine)	1.5 - 2 kg	 2; küpsetusplaat Pöörake liha poole küpsetusaja möödudes, et saavutada ühtlane pruunistumine.
P15	Sealiha seljatükk, värsk	1 - 1.5 kg; 5 – 6 cm paksused tükid	 2; toidu röstimine traatrestil Praadige liha paar minutit kuuma pannil. Sisestage seadmesse.
P16	Searibid	2 - 3 kg; kasutage tooreid, 2 – 3 cm paksuseid searibid	 3; ahjupann Lisage vedelikku, et katta nõu põhi. Pöörake liha poole küpsetusaja möödudes.
P17	Tallekoot, luudega	1.5 - 2 kg; 7 – 9 cm paksused tükid	 2; toidu röstimine küpsetusplaadil Lisage vedelikku. Pöörake liha poole küpsetusaja möödudes.

	Toit	Kaal	Riikli tasand/tarvik
P18	Kana, terve	1 - 1.5 kg; värsked	  2;  200 ml; vormiroog küpsetusplaadil Pöörake kana poole küpsetusaja möödudes, et saavutada ühtlane pruunistumine.
P19	Pool kana	0.5 - 0.8 kg	  3; küpsetusplaat
P20	Kanarind	180 - 200 g tükid	  2; vormiroog traatrestil Praadige liha paar minutit kuuma pannil.
P21	Kanakoivad, värsked	-	  3; küpsetusplaat Kui marineerisite kõigepealt kanakoivad, seadke temperatuur madalamaks ja küpsetage neid kauem.
P22	Part, terve	2 - 3 kg	  2; toidu röstimine traatrestil Pange liha röstimispannile. Pöörake parti poole küpsetusaja möödudes.
P23	Hani, terve	4 - 5 kg	  2; ahjupann Pange liha sügavale küpsetusplaadile. Pöörake hane poole küpsetusaja möödudes.
P24	Pikkpoiss	1 kg	  2; traatrest
P25	Terve kala, grillitud	0.5 - 1 kg kala kohta	  2; küpsetusplaat Täitke kala võiga ning kasuta oma lemmikvürtse ja -ürte.
P26	Kalafilee	-	  3; vormiroog traatrestil
P27	Juustukook	-	 2;  28 cm lahtikäiv metallvorm traatrestil
P28	Öunakook	-	  2;  100 - 150 ml; küpsetusplaat
P29	Öunakook	-	 2; koogivorm traatrestil
P30	Öunapirukas	-	  2;  100 - 150 ml;  22 cm koogivorm traatrestil
P31	Šokolaadikoogikesed	2 kg tainast	 3; ahjupann
P32	Muffinid	-	  2;  100 - 150; muffinialus traatrestil
P33	Pätsikook	-	 2; leivapann traatrestil
P34	Küpsetatud kartulid	1 kg	 2; küpsetusplaat Pange terved koorimata kartulid küpsetusplaadile.
P35	Viilud	1 kg	 3; küpsetuspaberiga vooderdatud küpsetusplaat Lõigake kartulid tükkideks.

	Toit	Kaal	Riili tasand/tarvik
P36	Grillitud köögiviljasegu	1 - 1.5 kg	 3; küpsetuspaberiga vooderdatud küpsetusplaat Lõigake köögiviljad tükkideks.
P37	Kroketid, külmutatud	0.5 kg	 3; küpsetusplaat
P38	Kartulipallikesed, külmutatud	0.75 kg	 3; küpsetusplaat
P39	Liha/(köögivilja) lasanje kuivade pasta-lehtedega	1 - 1.5 kg	 2; vormiroog traatrestil
P40	Kartuligratään (toored kartulid)	1 - 1.5 kg	 1; vormiroog traatrestil Pöörake toitu poole küpsetusaja möödudes.
P41	Värske pitsa, õhuke	-	  2;  100 ml; küpsetuspaberiga vooderdatud küpsetusplaat
P42	Värske pitsa, paks	-	  2; küpsetusplaat vooderdatud küpsetuspaberiga
P43	Quiche	-	 2; küpsetusvorm traatrestil
P44	Baguette/ciabatta/sai	0.8 kg	  2;  150 ml; küpsetuspaberiga vooderdatud küpsetusplaat Saia küpsetamiseks on vaja rohkem aega.
P45	Teraviljad / Rukis / Tume leib	1 kg	  2;  150 ml; küpsetusplaat vooderdatud küpsetuspaberiga / leivapann traatrestil

6.7 Muutmine: Seaded

- Keerake küpsetusrežiimide nuppu et .
- Keerake juhtnuppu, et valida 
Vajutage OK.
- Sätte valimiseks pöörake nuppu.
Vajutage nuppu OK.
- Väärtuse reguleerimiseks keerake juhtnuppu. Vajutage nuppu OK.
- Keerake kuumutusfunktsioonide nupp väljas-asendisse, et väljuda Menüü.

Alammenüü: Seaded

Sätte	Väärtus
01 Kellaaeg	Muuda
02 Ekraani heledus	1 - 5
03 Nuputoonid	1 – piiks, 2 – klõps, 3 – heli väljas
04 Helitugevus	1 - 4

Sätte	Väärtus
05 Toidusensor Toiming	1 – alarm ja seiskamine, 2 – alarm
06 Uptimer	Sees / Väljas
07 Sisevalgustus	Sees / Väljas
08 Kiirkuumutus	Sees / Väljas
09 Puhastamise meeldetuletus	Sees / Väljas
10 Wi-Fi	Sees / Väljas
11 Automaatne kaugtöötamine	Sees / Väljas
12 Tühista võrk	Jah/ei
13 Demorežiim	Aktiveerimiskood: 2468
14 Tarkvaraversioon	Kontrollida
15 Taasta tehaseseaded	Jah/ei

7. LISAFUNKTSIOONID

7.1 Lukk

See funktsioon hoiab ära seadme funktsiooni tahtmatu muutmise.

Kui see aktiveeritakse seadme kasutamise ajal, lukustatakse juhtpaneel, et tagada küpsetusseadete katkematu jätkumine.

Kui see aktiveeritakse, kui seade on välja lülitatud, hoitakse juhtpaneel lukustatuna, et vältida seadme tahtmatut sisselülitamist.



 OK – funktsiooni sisse lülitamiseks vajutage ja hoidke.

Kostab signaal.  - vilgub 3 x, kui lukustus on sisse lülitatud.

 OK – funktsiooni välja lülitamiseks vajutage ja hoidke.

7.2 Automaatne väljalülitus

Kui kuumutusfunktsioon on aktiivne ja seadeid ei muudeta, lülitub seade ohutuse huvides teatud aja möödudes automaatselt välja.

 (°C)	 (h)
30 - 115	12.5
120 - 195	8.5
200 - 245	5.5
250 – maksimum	3

Kui kavatsete kuumutusfunktsiooni kasutada kauem kui automaatse väljalülitamise aeg, määrake küpsetusaeg. Vt jaotist "Kella funktsioonid".





Automaatne väljalülitus ei tööta funktsioonidega: Sisevalgustus, Toidusensor, Viitkäivitus.

7.3 Jahutusventilaator

Seadme töö ajal lülitub jahutusventilaator automaatselt sisse, et hoida seadme pinnad jahedana. Kui lülitate seadme välja, siis jätkab jahutusventilaator töötamist kuni seadme mahajahtumiseni.

8. KELLA FUNKTSIOONID

8.1 Taimerifunktsioonide kirjeldus

 Minutilugeja	Pöördloenduse taimeri seadmiseks. Kui taimer jõuab nulli, kõlab signaal. See funktsioon ei mõjuta seadme talitlust ja seda saab seada igal ajal.
 Küpsetusaeg	Toiduvalmistusaja kestuse seadmiseks. Kui taimer jõuab nulli, kostub helisignaali ja kuumutusfunktsioon lülitub automaatselt välja.
 Viitkäivitus	Algusaja ja/või küpsetusaja lõpu edasilükkamiseks.
 Uptimer	Seadme tööaja kestuse näitamiseks. Maksimaalne on 23 h 59 min. See funktsioon ei mõjuta seadme talitlust ja seda saab seada igal ajal.



8.2 Seaded: Minutilugeja

1. Vajutage nuppu .



Ekraanil kuvatakse: 0:00 ja .

2. Minutilugeja seadmiseks keerake juhtnuppu.
3. Vajutage nuppu OK. Taimer alustab kohe pöördloendust.

8.3 Seaded: Küpsetusaeg

1. Kuumutusrežiimi valimiseks ja temperatuuri seadmiseks keerake nuppe.
2. Vajutage nuppu , kuni ekraanil kuvatakse: 0:00 ja .
3. Küpsetusaeg seadmiseks keerake juhtnuppu.
4. Vajutage nuppu OK. Taimer alustab kohe pöördloendust.
5. Kui aeg saab otsa, vajutage OK ja keerake kuumutusrežiimide nupp väljalülitatud asendisse.

8.4 Seaded: Viitkäivitus

1. Kuumutusrežiimi valimiseks ja temperatuuri seadmiseks keerake nuppe.
2. Vajutage nuppu , kuni ekraanil kuvatakse:  ja START.
3. Keerake nuppu, et valida algusaeg.
4. Vajutage nuppu OK.

Ekraanil kuvatakse: --:--  STOP.

5. Lõpuaja seadmiseks keerake juhtnuppu.

6. Vajutage nuppu OK.

Taimer alustab määratud algusajal pöördloendust.



7. Kui aeg saab otsa, vajutage OK ja keerake kuumutusrežiimide nupp väljalülitatud asendisse.

8.5 Seaded: Uptimer

1. Keerake kuumutusrežiimide nupp asendisse , et siseneda Menüü.

2. Keerake juhtnuppu, et valida  / Uptimer. Vaadake peatükki „Igapäevane kasutamine“, Menüü: Seaded.
3. Vajutage nuppu OK.
4. Uptimeri sisse- ja väljalülitamiseks keerake juhtnuppu.
5. Vajutage nuppu OK.

8.6 Seaded: Kellaeg

1. Keerake kuumutusrežiimide nupp asendisse , et siseneda Menüü.
2. Keerake juhtnuppu, et valida funktsioon  / Kellaeg. Vaadake peatükki „Igapäevane kasutamine“, Menüü: Seaded.
3. Kella seadmiseks keerake juhtnuppu.
4. Vajutage nuppu OK.

9. LISATARVIKUTE KASUTAMINE

HOIATUS!

Vt ohutust käsitlevaid peatükke.

9.1 Tarvikute sisestamine

Olenevalt mudelist võivad tarviku omadused erineda. Lisateavet tarvikute kohta vt jaotisest „Toote kirjeldus“.

Väike süvend ülaosas suurendab ohutust ja kaitses kallutuse eest. Sälguvad kujutavad endast ka libisemisvastast abinõud. Kõrge ääris ahjuplaadi ümber ei lase kööginõudel ahjuplaadilt maha libiseda.

Sisestage tarvik (rest/plaat) restitoe juhtlattice vahele. Veenduge, et riul puutub vastu ahju sisemuse tagakülge.

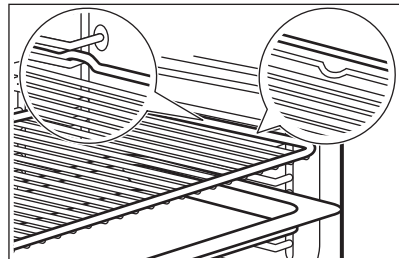

Kui teie plaat on kaldega, paigutage see ahju sisemuse tagaosale.

Kui tarvikul on tekst, veenduge, et see jääks teie poole.

Kui kasutate plaati, mille all on augud, pange selle alla alus/pann tilkuvate vedelike kogumiseks.

9.2 Toidusensor

See mõõdab toidu sisetemperatuuri.

Saadaval on kaks temperatuurisätet:

- °C – temperatuur seadme sees. See peaks olema toidu sisetemperatuurist vähemalt 25 °C kraadi kõrgem.

-  - toidu sisetemperatuur.

Soovitused:

- Toiduained peaksid olema toatemperatuuril.
- – mitte kasutada vedelate toitude puhul.
- Toiduvalmistamise ajal peab toidutermomeetri otsik olema täielikult roa sisse sisestatud.

Kasutamine koos: Toidusensor

HOIATUS!

Põletusohu, kuna toidutermomeeter ja traatrestid toed võivad olla väga kuumad. Ärge puudutage toidutermomeetri käepidet paljaste kätega. Kasutage alati ahjukindaid.

1. Lülitage seade sisse.
2. Seadke küpsetusrežiim ja ahju temperatuur, kui see on vajalik.
3. Sisestage toidutermomeeter roa sisse: **Liha, linnuliha ja kala**
Sisestage toidutermomeetri ots liha- või kalatüki kõige paksemasse ossa.

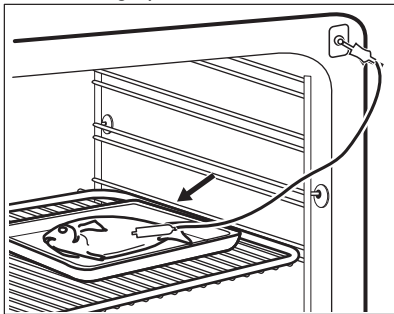

Vormiroog

Suruge toidutermomeeter täpselt vormiroa keskossa. Küpsemise ajal peaks toidutermomeeter püsima ühes kohas paigal. Kasutage selleks mõnda tahkemat koostisainet. Toidutermomeetri silikoonist käepide peaks toetuma küpsetusnõu servale. Toidutermomeetri ots ei tohiks puutuda vastu küpsetusvormi põhja.

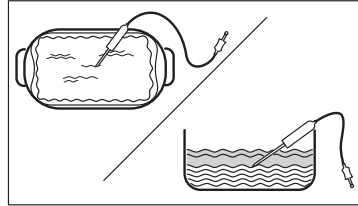

4. Sisestage toidutermomeetri anduri pistik seadme külgeolevasse pistikupessa. Vt peatükki "Toote kirjeldus".

Ekraanil kuvatakse toidutermomeetri praegune temperatuur.

5.  – vajutage, et seada sensori sisetemperatuur.
6. Temperatuuri seadmiseks keerake juhtnuppu.
7. Vajutage nuppu OK.
8. Kui toit saavutab seatud temperatuuri, kostab helisignaali. Kontrollige kas toit on valmis. Pikendage küpsetusaega vastavalt vajadusele.
9. Eemaldage toidutermomeetri pistik pistikupesast ja tõstke toit ahjust välja.

10. NÕUANDED JA SOOVITUSED

10.1 Soovitused söögi valmistamiseks

Tabelites esitatud temperatuurid ja küpsetusajad on ainult soovituslikud. Need sõltuvad retseptist ning kasutatava tooraine kvaliteedist ja kogusest.

Teie seade võib küpsetada või röstita teistmoodi, kui teie eelmine seade. Alltoodud tabelitest leiate igat tüüpi toitade temperatuuri ja valmistamisaja soovitatavad sätted ja asukohad plaatidel.

Ahjutasandeid loetakse altpoolt üles.

Kui te ei leia mõne retsepti jaoks täpseid seadeid, kasutage sarnaste toitude omi.

Energiasäästunõuandeid vt peatükist „Energiaühendus“.

Tabelites kasutatud sümbolid:

	Toiduaine tüüp
	Küpsetusrežiim
°C	Temperatuur
	Lisatarvik
	Riieli asend
	Küpsetusaeg (min)

10.2 Niiske küpsetus pöördõhuga – soovitatavad lisatarvikud



Kasutage tumedaid ja mittepeegeldava pinnaga kööginõusid ja mahuteid. Neil on

parem soojuste neeldumine kui heledat värvi ja peegeldavatel kööginõudel.

- **Pitsaplaat** - tume, mittepeegeldav, läbimõõt 28cm
- **Küpsetusvorm** - tume, mittepeegeldav, läbimõõt 26cm
- **Portsjonivormid** - keraamilised, läbimõõt 8cm, kõrgus 5 cm
- **Pirukavorm** - tume, mittepeegeldav, läbimõõt 28cm

10.3 Niiske küpsetus pöördõhuga





Parimate tulemuste saamiseks järgige alltoodud tabelis olevaid soovitusi.





	°C		
Pastavorm	200 - 220	45 - 55	3
Kartuligratään	180 - 200	70 - 85	3
Moussaka	170 - 190	70 - 95	3
Lasanje	180 - 200	75 - 90	3
Cannelloni	180 - 200	70 - 85	3
Saiavorm	190 - 200	55 - 70	3
Riisipuding	170 - 190	45 - 60	3
Õunakook biskviitaignast (ümmargune koogivorm)	160 - 170	70 - 80	3
Sai	190 - 200	55 - 70	3

10.4 Teave katseasutustele

Testid vastavalt standardile: EN 60350-1, IEC 60350-1.

Küpsetamine ühel tasandil

			°C		
Rasvatu keeks	Pöördõhk	Traatrest	160	45 - 60	2





			°C		
Rasvatu keeks	Ülemine + alumine kuumutus	Traatrest	160	45 - 60	2
Õunapirukas 1)	Pöördõhk	Traatrest	160	55 - 65	2
Õunapirukas 1)	Ülemine + alumine kuumutus	Traatrest	180	55 - 65	1
Liivaküpsised	Pöördõhk	Küpsetusplaat	140	25 - 35	2
Liivaküpsised	Ülemine + alumine kuumutus	Küpsetusplaat	140	25 - 35	2
Väikesed koogid, 20 tk plaadil 2)	Pöördõhk	Küpsetusplaat	150	20 - 30	3
Väikesed koogid, 20 tk plaadil 2)	Ülemine + alumine kuumutus	Küpsetusplaat	170	20 - 30	3
Röstleib/-sai 3)	Grill	Traatrest	max	1 - 2	5

1) 2 küpsetusvormi on asetatud diagonaalselt (Ø 20 cm). Parempoolne tuleb paigutada vasakpoolsest rohkem ettepoole.

2) Eelkuumutage tühi ahi.

3) Eelkuumutage tühja seadet 5 min.

Küpsetamine mitmel tasandil

			°C		
Liivaküpsised	Pöördõhk	Küpsetusplaat	140	25 - 45	2 ja 4
Väikesed koogid, 20 tk plaadil 1)	Pöördõhk	Küpsetusplaat	150	25 - 35	2 ja 4
Rasvatu keeks	Pöördõhk	Traatrest	160	45 - 55	2 ja 4
Õunapirukas	Pöördõhk	Traatrest	160	55 - 65	2 ja 4

1) Eelkuumutage tühi ahi.

11. PUHASTAMINE JA HOOLDUS

HOIATUS!

Vt ohutust käsitlevaid peatükke.

11.1 Märkused puhastamise kohta

Puhastusvahendid

- Puhastage seadme esikülge ainult mikrokiudlapi, sooja vee ning pehmetoimelise pesuvahendiga.
- Metallpindadel kasutage puhastusvahendi lahust.

- Plekkide eemaldamiseks kasutage pehmetoimelist puhastusvahendit.

Igapäevane kasutamine

- Puhastage seadme sisemus iga kord pärast kasutamist. Toidujääkide kogunemine võib kaasa tuua süttimise.
- Ärge jätke toitu seadmesse kauemaks seisma kui 20 minutit. Pärast iga kasutuskorda kuivatage seadme sisemust ainult mikrokiudlapiga.

Lisatarvikud

- Pärast igat kasutuskorda puhastage kõik ahju tarvikud ja laske neil kuivada. Kasutage ainult mikrokiudlappi sooja vee ja õrna puhastusvahendiga. Ärge peske tarvikuid nõudepesumasinas.
- Ärge puhastage mittenakkuva pinnaga tarvikuid abrasiivse puhastusvahendi või teravate esemetega.

11.2 Veeanuma puhastamine

Puhastage ahjuõõnsuse süvendit, et eemaldada lubjasettejäädid pärast auruküpsetust.



Funktsiooni seadmine: SteamBake puhastage ahju iga 5 – 10 toiduvalmistustsükli järel.

1. Kallake ahju põhjas olevasse süvendisse 250 ml valget äädikat või sidrunhapet. Kasutage max 6%-list ilma lisanditeta äädikat.
2. Laske 30 minuti jooksul äädikal lubjasettejäädid toatemperatuuril lahustada.
3. Puhastage ahjuõõnsus sooja vee ja lahja pesuvahendiga.

11.3 Restitugede

Ahju puhastamiseks eemaldage restitoided .

1. Lülitage seade välja ja oodake, kuni see on jahtunud.
2. Tõmmake ahjuriili tugede esiosa külgseina küljest lahti.
3. Tõmmake ahjuresti toe tagaosaga külgseina küljest lahti ja eemaldage.

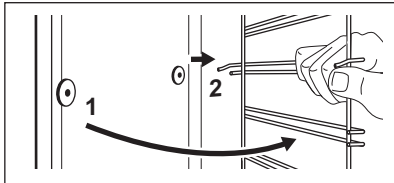

4. Asetage ahjuresti toed tagasi vastupidises järjekorras. Teleskoopsiinidel olevad kinnitustihvtid peavad olema suunatud ettepoole.

11.4 Pürolüüspuhastamine

⚠ HOIATUS!

Eksisteerib põletusoht.

⚠ ETTEVAATUST!

Kui samasse kapiossa on paigaldatud ka teisi seadmeid, ärge kasutage neid selle funktsiooniga samal ajal. See võib ahju kahjustada.

Ärge käivitage, kui ahju uks ei ole täielikult suletud.

1. Veenduge, et seade on külm.
2. Eemaldage kõik tarvikud ja eemaldatavad riulitoided.
3. Puhastage ahju sisemust ja siseukse klaasi sooja vee, pehme lapi ja pehmetoimelise pesuvahendiga.
4. Keerake kuumutusrežiimide nupp asendisse , et siseneda Menüü.
5. Keerake juhtnuppu, et valida funktsioon , ja vajutage nuppu OK.

Puhastusprogramm	Kestus
C1 - Kerge puhastamine	1 h
C2 - Tavaline puhastamine	1 h 30 min
C3 - Põhjalik puhastamine	3 h

6. Keerake juhtnuppu, et valida puhastusprogramm ja vajutage OK.
7. Vajutage puhastamise alustamiseks OK. Kui puhastamine algab, on seadme uks lukustatud ja tuli on kustunud. Kuni ukse avanemiseni kuvatakse ekraanil .
8. Pärast puhastamist keerake küpsetusrežiimide nupp väljas-asendisse.
9. Oodake, kuni seade jahtub ja uks avaneb. Puhastage ahju sisemust pehme lapi ja veega.

11.5 Puhastamise meeldetuletus

Kui ekraanil vilgub pärast küpsetamist , tuletab seade meelde, et peaksite seda pürolüüspuhastamise abil puhastama. Saate meeldetuletus välja lülitada alammenüüs:

Seaded. Vt peatükki „Igapäevane kasutamine“, vahetamine: Seaded.

11.6 Ukse eemaldamine ja paigaldamine

Puhastamiseks saate ukse ja sisemised klaaspaneelid eemaldada. Klaaspaneelide arv onoleb konkreetsest mudelist.

⚠ HOIATUS!

Uks on raske.

⚠ ETTEVAATUST!

Olge klaasi ja esipaneeli servade käsitsemisel ettevaatlik. Klaas võib puruneda.

1. Veenduge, et seade on külm.
2. Sulgege uks korralikult.
3. Lükake täielikult sisse kahele uksehingel paiknevad **A** kinnitushoovad.

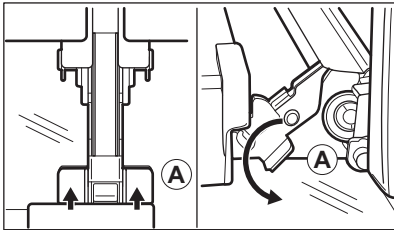

4. Sulgege ahjuuks esimesse avamise asendisse (ligikaudse nurga all: 70°).
5. Toetage ust käega kummaltki küljelt ja tõmmake ülespoole suunatud nurga all ahjust eemale.
6. Pange uks, väliskülj allpool, pehmele ja tasasele pinnale.
7. Vajutage ukse ülemises servas olevat ukseelisu **B** kummaltki küljelt sissepoole, et klamberkinnitus vabastada.

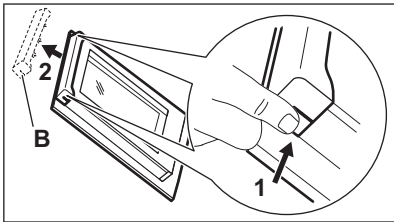

8. Eemaldamiseks tõmmake ukseelisu ettepoole.
9. Hoidke ukse klaaspaneeli ülaservast ühekaupa kinni ja tõmmake need, suunaga üles, juhikust välja.

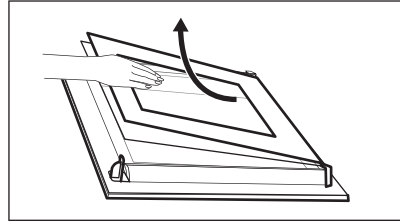

10. Puhastage klaaspaneeli seebiveega. Kuivatage klaaspaneeli hoolikalt. Ärge peske klaaspaneeli nõudepesumasinas. Pärast puhastamist korrake eeltoodud samme vastupidises järjestuses. Pange esmalt kohale väiksem paneel, seejärel suurem ja siis uks.

Veenduge, et klaaspaneelid oleksid õiges asendis, vastasel korral võib uksepind üle kuumeneda.

11.7 Lambi vahetamine

⚠ HOIATUS!

Elektrilöögi oht.
Lamp võib olla kuum.

1. Lülitage seade välja ja oodake, kuni see on jahtunud.
2. Lahutage seade vooluvõrgust.
3. Asetage ahju põhjale lapp.

Ülemine lamp

1. Klaaskatte eemaldamiseks keerake seda.

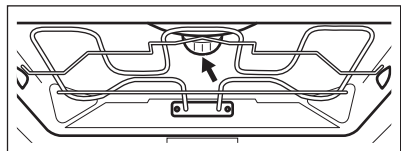

2. Puhastage klaaskatte.
3. Asendage lampipirn sobiva 300 °C taluva kuumakindla pirniga.
4. Paigaldage klaaskatte.

12. TÕRKEOTSING

HOIATUS!

Vt ohutust käsitlevaid peatükke.

12.1 Mida teha, kui...

Probleem	Kontrollige kui...
Seadet ei saa käivitada või kasutada.	Seade on elektrivõrku õigesti ühendatud.
Seade on sisse lülitatud, kuid ei soojene.	Väljalülitusautomaatika on deaktiveeritud.
Seade on sisse lülitatud, kuid ei soojene.	Seadme uks on suletud.
Seade on sisse lülitatud, kuid ei soojene.	Kaitse ei ole vallandunud.
Seade on sisse lülitatud, kuid ei soojene.	Lukk on välja lülitatud.
Lamp on välja lülitatud.	Niiske küpsetus pöördõhuga - on sisse lülitatud.
Lamp ei tööta.	Lamp on läbi põlenud.
Toidusensor ei tööta.	Toidusensorpistik on täielikult pesasse lükatud.
Err C2	Olete Toidusensor pistiku pesast eemaldanud.
Err C3	Seadme uks on suletud või ukسلukk ei ole katki.
Err F102	Seadme uks on suletud.
Err F102	Ukselukk ei ole katki.
Näidikul kuvatakse 00:00.	Toimus elektrikatkestus. Seadke kella-aeg.
Vesi valgub ahjuõõnsuse süvendist välja.	Ahjuõõnsuse süvendis on liiga palju vett.



Kui ekraanil kuvatakse veakood, mida tabelis ei leidu, lülitage kaitse välja ja sisse, et seade taaskäivitada. Kui veakood ilmub uuesti, pöörduge volitatud teeninduskeskuse poole.

12.2 Hooldusandmed

Kui te ei suuda probleemile ise lahendust leida, siis võtke ühendust edasimüüja või teeninduskeskusega.

Vajalikud teeninduskeskuse andmed leiate andmesildilt. Andmesildi leiate seadme sisepinna esiraamilt. See nähtav ukse avamisel. Ärge andmesilti seadmest eemaldage.

Soovitame kirjutada andmed siia:

Mudel: (MOD.):

Tootenumbr (PNC):

Seerianumber (S.N.):

13. ENERGIATÕHUSUS

13.1 Tooteteave ja tooteteabe leht vastavalt EL-i ökodisaini ja energiamärgistuse eeskirjadele

Tarnija nimi	AEG
Mudeli tunnus	BPK558370M 944188823
Energiatõhususe indeks	81.2
Energiatõhususe klass	A+
Energiatarve standardse koormusega, tavarežiim	1.09 kWh/tsükkel
Energiatarve standardse koormusega, ventilaatoriga režiim	0.69 kWh/tsükkel
Kambrite arv	1
Soojusallikas	Elekter
Helitugevus	71 l
Ahju tüüp	Integreeritud ahi
Mass	35.0 kg

IEC/EN 60350-1 – Kodumajapidamises kasutatavad elektrilised toiduvalmistusseadmed – 1. osa: Pliidid, ahjud, auruahjud ja grillid – Efektiivsuse mõõtmise meetodid.

13.2 Tooteteave energiatarbimise ja kohaldatava vähese energiatarbega režiimini jõudmiseks kuluva maksimaalse aja kohta

Ooterežiimis tarbitav võimsus	0.8 W
Võimsustarve võrgu-ooterežiimis	2.0 W
Maksimaalne aeg, mis kulub seadmel automaatselt kohaldatavale väikese energiatarbega režiimini jõudmiseks	20 min

Juhtmeta võrguühenduse aktiveerimise ja deaktiveerimise juhiste saamiseks vaadake peatükki "Enne esmakordset kasutamist".

13.3 Energia kokkuhoiu nõuanded

Järgmised nõuanded aitavad teil seadme kasutamisel energiat säästa.

Veenduge, et seadme töötamise ajal on seadme üks korralikult kinni. Ärge küpsetamise ajal seadme ust liiga tihti avage. Jälgige, et uksetihend oleks puhas ja korralikult omal kohal.

Energiasäästmise parandamiseks kasutage metallist kööginõusid ja tumedaid, mittepeegelduvaid küpsetusvorme ja anumaid.

Ärge kuumutage seadet enne toiduvalmistamist, välja arvatud juhul, kui see on spetsiaalselt soovitatav.

Kui valmistate järjest mitu küpsetist, püüdke need ahju panna võimalikult lühikeste vahedega.

Küpsetamine pöördõhuga

Võimalusel kasutage energia kokkuhoiuks pöördõhuga küpsetusrežiime.

Jääkkuumus

Kui küpsetusaeg on pikem kui 30 minutit, vähendage vähemalt 3–10 minutit enne küpsetusaja lõppu seadme temperatuuri. Seadme sees oleva jääkkuumuse abil küpsemine jätkub.

Muude roogade soojashoidmiseks või kuumutamiseks kasutage jääkkuumust.

Ahju väljalülitamisel kuvatakse ekraanil jääkkuumuse või temperatuuri näitu.

Toidu soojashoidmine

Jääkkuumuse kasutamiseks ja toidu soojashoidmiseks valige madalaim võimalik temperatuur. Ekraanile ilmub jääkkuumuse indikaator või temperatuurinäit.

Küpsetamine väljalülitatud valgustiga

Lülitage küpsetamise ajaks valgusti välja. Pange see põlema ainult siis, kui vaja.

Niiske küpsetus pöördõhuga

Funktsioon, mis säästab küpsetamise ajal energiat.

Selle funktsiooni kasutamisel lülitub lamp automaatselt 30 sekundi pärast välja. Lambi võib soovi korral sisse lülitada, kuid see vähendab eeldatavat energiakokkuhoidu.

Wi-Fi

Võimaluse korral lülitage energia säästmiseks Wi-Fi välja.

14. JÄÄTMEKÄITLUS

Sümboliga  tähistatud materjalid võib ringlusse suunata. Selleks viige pakendid vastavatesse konteineritesse. Aidake hoida keskkonda ja inimeste tervist ja suunake elektri- ja elektroonilised jäätmed ringlusse.

Ärge visake sümboliga  tähistatud

seadmeid muude majapidamisjäätmete hulka. Viige seade kohalikku ringluspunkti või pöörduge abi saamiseks kohalikku omavalitsusse.

Esiet sveicināti AEG pasaulē! Pateicamies jums, ka iegādājāties mūsu ierīci.



saņemtu lietošanas ieteikumus un brošūras, kā arī traucējummeklēšanas, servisa un remonta informāciju:

www.aeg.com/support

Izmaiņu tiesības rezervētas.

SATURS

1. DROŠĪBAS INFORMĀCIJA.....	25
2. DROŠĪBAS NORĀDĪJUMI.....	27
3. PRODUKTA APRAKSTS.....	30
4. VADĪBAS PANELIS.....	30
5. PIRMS PIRMĀS LIETOŠANAS.....	31
6. IKDIENAS LIETOŠANA.....	32
7. PAPILDU FUNKCIJAS.....	37
8. PULKSTEŅA FUNKCIJAS.....	38
9. PAPILDPIEDERUMU IZMANTOŠANA.....	39
10. IETEIKUMI UN PADOMI.....	40
11. APKOPE UN TĪRĪŠANA.....	42
12. TRAUCĒJUMMEKLĒŠANA.....	44
13. ENERGOEFEKTIVITĀTE.....	45
14. APSVĒRUMI PAR VIDES AIZSARDZĪBU.....	47

1. DROŠĪBAS INFORMĀCIJA

Pirms ierīces uzstādīšanas un lietošanas rūpīgi izlasiet pievienotos norādījumus. Ražotājs neatbild par savainojumiem un bojājumiem, kas radušies ierīces nepareizas uzstādīšanas vai izmantošanas rezultātā. Glabājiet šīs instrukcijas drošā, pieejamā vietā, lai tās varētu izmantot nākotnē.

1.1 Bērnu un neaizsargātu personu drošība

- Šo ierīci drīkst izmantot bērni no 8 gadu vecuma un cilvēki ar ierobežotām fiziskām, sensorām vai garīgām spējām vai pieredzes un zināšanu trūkumu atbildīgas personas uzraudzībā vai, ja tie ir informēti par ierīces drošu lietošanu un izprot potenciālos riskus. Bērniem no līdz 8 gadu

- vecumam un personām ar ļoti plašu un sarežģītu invaliditāti jāliedz piekļuve ierīcei, ja vien tos nepārtraukti neuzrauga.
- Bērni jāuzrauga, lai viņi nerotaļātos ar ierīci un mobilajām ierīcēm ar lietotni.
 - Neļaujiet bērniem tuvoties iepakojumam un atbrīvojieties no tā pienācīgā veidā.
 - UZMANĪBU: Ierīce un tās pieejamās detaļas lietošanas laikā sakarst. Neļaujiet bērniem un mājdzīvniekiem atrasties ierīces tuvumā, kad tā tiek lietota vai atdziest.
 - Ja ierīcei ir bērnu drošības ierīce, tā jāaktivizē.
 - Bērni nedrīkst tīrīt ierīci un veikt tās apkopi bez uzraudzības.

1.2 Vispārīgā drošība

- Šī ierīce paredzēta tikai ēdiena gatavošanai.
- Šī ierīce ir izstrādāta tikai izmantošanai mājas apstākļos un telpās.
- Šo ierīci var izmantot birojos, viesnīcu viesu numuros, pansiju viesu numuros, lauku viesu mājās un citās līdzīgās uzturēšanās vietās, kurās izmantošana nepārsniedz (vidējo) mājsaimniecības lietošanas intensitāti.
- Ierīces uzstādīšanu un vada nomaiņu drīkst veikt tikai kvalificēts speciālists.
- Nelietojiet ierīci pirms tās iebūvēšanas.
- Pirms visu veidu apkopes veikšanas atvienojiet ierīci no elektrotīkla.
- Ja elektrības vads ir bojāts, lai izvairītos no elektrības trieciena riska, tas jānomaina ražotājam, pilnvarotam servisa centram vai citam kvalificētam speciālistam.
- UZMANĪBU: Pirms spuldzes nomaiņas pārlicinieties, ka ierīce ir izslēgta, lai izvairītos no strāvas trieciena iespējamības.
- UZMANĪBU: Ierīce un tās pieejamās detaļas lietošanas laikā sakarst. Nepieskarieties sildelementiem un ierīces iekšienes virsmai.
- Vienmēr izmantojiet cimodus, lai izņemtu vai ievietotu papildpiederumus vai gatavošanas traukus.

- Lietojiet tikai šai ierīcei paredzēto ēdiena sensoru (temperatūras sensoru).
- Lai izņemtu plauktu balstus, vispirms pavelciet nost no sānu sienām plauktu balsta priekšpusi, un tad aizmugurējo daļu. Uzstādiet plauktu atbalstus, veicot iepriekšminētās darbības pretējā secībā.
- Ierīces tīrīšanai neizmantojiet tvaika tīrītāju.
- Plīts virsmas stikla durvju tīrīšanai neizmantojiet raupjus, abrazīvus tīrīšanas līdzekļus vai asus metāla skrāpjus, jo tie var saskrāpēt virsmas, un tādējādi stikls var saplīst.
- Pirms pirolītiskās tīrīšanas izņemiet piederumus no cepeškrāsns un noslaukiet izlijušās vielas.

2. DROŠĪBAS NORĀDĪJUMI

2.1 Uzstādīšana

BRĪDINĀJUMS!

Ierīci drīkst uzstādīt tikai sertificēti speciālisti.

- Noņemiet visu iesaiņojumu.
- Neuzstādiet un nelietojiet bojātu ierīci.
- Ievērojiet instalācijas norādījumus, kas pieejami mūsu tīmekļa vietnē.
- Vienmēr uzmanīgi pārvietojiet ierīci, jo tā ir smaga. Vienmēr izmantojiet drošības cimdus un slēgtus apavus.
- Nevelciet ierīci aiz roktura.
- Uzstādiet ierīci drošā un atbilstošā vietā, kas atbilst uzstādīšanas prasībām.
- Nodrošiniet starp blakus uzstādītām ierīcēm piemērotu attālumu.
- Pirms ierīces uzstādīšanas pārliedzieties, ka būs iespējams brīvi atvērt tās durvis.
- Ierīce ir aprīkota ar elektrisku dzesēšanas sistēmu. Tā ir jādarbina ar elektrības padevi.

2.2 Elektrofikla savienojums

BRĪDINĀJUMS!

Ugunsgrēka un elektrošoka risks!

- Elektrības padeves pieslēgšana jāveic sertificētam elektriķim.
- Ierīcei jābūt iezemētai.
- Pārliedzieties, ka tehnisko datu plāksnītē norādītie parametri atbilst elektrofikla parametriem.
- Vienmēr izmantojiet pareizi uzstādītu un drošu kontaktligzdu.
- Nelietojiet daudzkontakta adapterus vai pagarinātājus.
- Rīkojieties uzmanīgi, lai nesabojātu kontaktspraudni un kabeli. Ja iekārtas elektropadeves kabeli nepieciešams nomainīt, to jāveic tuvākajā autorizētajā servisa centrā.
- Neļaujiet strāvas kabeliem saskarties ar ierīces durvīm vai nišu zem ierīces vai atrasties to tuvumā, it īpaši, ja tā darbojas vai durvis ir karstas.
- Daļas, kas nodrošina aizsardzību pret elektrošoku no strāvu vadošiem un izolētajiem elementiem, jānostiprina tā, lai tos nevarētu noņemt bez instrumentiem.
- Pieslēdziet kontaktspraudni kontaktlīzdai tikai uzstādīšanas beigās. Pārbaudiet, vai pēc uzstādīšanas kontaktspraudnim var brīvi piekļūt.
- Ja kontaktlīzdai ir vaļīga, neievietojiet tajā kontaktspraudni.
- Nekad neatslēdziet ierīci no tīkla, velkot aiz strāvas kabeļa. Vienmēr velciet aiz kontaktspraudņa.

- Ir jāizmanto atbilstošas izolācijas ierīces: automātslēdži, drošinātāji (no turētājiem izskrūvējami drošinātāji), zemējuma noplūdes automātslēdži un savienotāji.
- Elektroinstalācijā jābūt izolācijas ierīcei, kas ļauj atvienot ierīci no visiem elektrofikla poliem. Izolācijas ierīcē atstarpei starp kontaktiem jābūt vismaz 3 mm.
- Pilnībā aizveriet ierīces durvis pirms kontaktspraudņa ievietošanas elektrofikla kontaktligzdā.
- Šī ierīce ir aprīkota ar barošanas vadu un kontaktdakšu.

2.3 Lietošana

BRĪDINĀJUMS!

Pastāv traumu, apdegumu, elektrošoka vai sprādziena risks.

- Nemainiet šī produkta specifikāciju.
- Pārliedzinieties, ka ierīces ventilācijas atveres nav nosprostotas.
- Lietošanas laikā neatstājiet ierīci bez uzraudzības.
- Izslēdziet ierīci pēc katras lietošanas reizes.
- Ievērojiet piesardzību, atverot ierīces durvis, kamēr tā darbojas. Var notikt karsta gaisa izplūšana.
- Nelietojiet ierīci ar mitrām rokām, vai ja ierīce nonākusi saskarē ar ūdeni.
- Nepielietojiet spiedienu uz cepeškrāsns durvīm.
- Nelietojiet ierīci kā darba virsmu vai uzglabāšanai paredzētu virsmu.
- Atveriet ierīces durvis piesardzīgi. Izmantojot sastāvdaļas, kas satur spirtu, var rasties spirta tvaiku un gaisa maisījums.
- Neļaujiet dzirkstelēm vai atvērtai liesmai nonākt saskarē ar ierīci, kad atverat durvis.
- Lūdzu, vienmēr izmantojiet stiklu un brukas, kas paredzētas konservēšanai.
- Neievietojiet ierīcē un neglabājiet tās tuvumā vai uz tās viegli uzliesmojošas vielas vai ar viegli uzliesmojošām vielām piesūcinātus priekšmetus.
- Neizpauziet savu Wi-Fi paroli citām personām.

BRĪDINĀJUMS!

Pastāv ierīces bojājumu risks.

- Lai novērstu emaljas bojājumus vai krāsas maiņu:
 - neievietojiet cepeškrāsns traukus vai citus priekšmetus nepastarpināti uz ierīces grīdas.
 - nenovietojiet alumīnija foliju nepastarpināti uz ierīces grīdas;
 - neļaujiet ūdeni karstā ierīcē.
 - neatstājiet ierīcē mitrus traukus un produktus pēc gatavošanas beigām.
 - ievērojiet piesardzību, izņemot vai ievietojot papildaprīkojumu.
- Emaljas vai nerūsējošā tērauda krāsas maiņa neietekmē ierīces darbību.
- Mitrām kūkām izmantojot dziļo pannu. Augļu sulas var radīt paliekošus traipus.
- Vienmēr gatavojiet pārtiku ar aizvērtām ierīces durvīm.
- Ja ierīce ir uzstādīta aiz mēbeļu paneļa (piemēram, aiz durvīm), pārliedzinieties, ka ierīces darbības laikā šīs durvis nekad nav aizvērtas. Aiz aizvērtā mēbeļu paneļa var uzkrāties siltums un mitrums un attiecīgi izraisīt ierīces, iebūvētās mēbeles vai grīdas bojājumus. Neaizveriet mēbeļu paneli līdz ierīce pēc lietošanas nav pilnīgi atdzisusi.

2.4 Apkope un tīrīšana

BRĪDINĀJUMS!

Pastāv traumu, ugunsgrēka vai ierīces bojājumu risks.

- Pirms apkopes izslēdziet ierīci un atvienojiet to no elektrofikla.
- Pārbaudiet, vai ir ierīce ir atdzisusi. Pastāv stikla paneļu saplīšanas risks.
- Nekavējoties nomainiet durvju stikla paneļus, ja tie ir saplīsuši. Sazinieties ar pilnvaroto servisa centru.
- Ievērojiet piesardzību, noņemot durvis no ierīces. Durvis ir smagas!
- Regulāri tīriet ierīci, lai novērstu virsmas materiāla sabojāšanos.
- Tīriet ierīci ar mitru mīkstu drānu. Izmantojiet tikai neitrālus mazgāšanas līdzekļus. Neizmantojiet abrazīvus

- izstrādājumus, abrazīvus sūkļus, šķīdinātājus vai metāla priekšmetus.
- Ja lietojat cepeškrāsns tīrīšanai paredzētus aerosolus, ievērojiet ražotāja drošības norādījumus, kas atrodami uz iepakojuma.

2.5 Pirolītiskā tīrīšana

BRĪDINĀJUMS!

Savainojumu/aizdeģšanās/kīmisko izmešu (dūmu) risks pirolītiskajā režīmā.

- Pirms pirolītiskās tīrīšanas un iepriekšējās karsēšanas izņemiet no cepeškrāsns iekšpusi.
 - Jebkurus pārmērīgus pārtikas atlikumus, izlijušo/ uzkrājušos eļļu vai taukvielas.
 - Visus izņemamos priekšmetus (tostarp, plaukti, sānu vadotnes utt. daļas, kuras ietilpst iekārtas komplektācijā), jo īpaši nepiedegošos katlus, pannas, paplātes, piederumus utt.
- Uzmanīgi izlasiet visas norādes par pirolītisko tīrīšanu.
- Nelaujiet bērniem tuvojies iekārtai, kamēr darbojas pirolītiskā tīrīšana. Ierīce kļūst ļoti karsta un no priekšējām ventilācijas atverēm izplūst karsts gaiss.
- Pirolītiskā tīrīšana ir augstas temperatūras process, kurš var izraisīt izgarojumu rašanos no gatavotās pārtikas atliekām un konstrukcijas materiāliem, tāpēc patērētājiem tiek ieteikts tālāk minētais.
 - nodrošiniet labu ventilāciju pirolītiskās tīrīšanas laikā un pēc tās.
 - nodrošiniet labu ventilāciju iepriekšējās karsēšanas laikā un pēc tās.
- Neizšļakstiet vai neizlejiet ūdeni uz cepeškrāsns durvīm pirolītiskās tīrīšanas laikā vai pēc tās, lai izvairītos no stikla paneļu bojāšanas.
- Ar pirolītisko funkciju aprīkoto cepeškrāšņu / gatavoto ēdienu palieku izdalītie izgarojumi, saskaņā ar aprakstu, nav kaitīgi cilvēkiem, tai skaitā maziem un personām ar veselības traucējumiem.

- Pirolītiskās tīrīšanas un iepriekšējās karsēšanas laikā un pēc tās turiet mājdzīvniekus tālāk no iekārtas. Mazi mājdzīvnieki (it īpaši putni un rāpuļi) var būt ļoti jutīgi pret temperatūras izmaiņām un radītajiem izgarojumiem.
- Nepiedegošās virsmas uz katliem, pannām, paplātēm utt. var tikt bojātas ar pirolītiskās tīrīšanas procesa augsto temperatūru visās pirolītiskajās cepeškrāsnīs un tās var būt arī neliela daudzuma kaitīgu izgarojumu avots.

2.6 Iekšējais apgaismojums

BRĪDINĀJUMS!

Elektrošoka risks.

- Informācija par šajā produktā esošo lampu (lampām) un atsevišķi nopērkamajām rezerves lampām: Šīs lampas ir paredzētas ekstremāliem fiziskajiem apstākļiem, piemēram, temperatūrai, vibrācijai, mitrumam, mājāsaimniecības ierīcēs vai paredzētas informēšanai par ierīces darbības statusu. Tās nav paredzētas citiem lietošanas veidiem un nav piemērotas mājāsaimniecības telpu apgaismojumam.
- Šis ražojums satur gaismas avotu, kura energoefektivitātes klase ir G.
- Izmantojiet tikai tādu pašu specifikāciju spuldzes.

2.7 Serviss

- Lai salabotu ierīci, sazinieties ar pilnvarotu servisa centru.
- Izmantojiet tikai oriģinālās rezerves daļas.

2.8 Utilizācija

BRĪDINĀJUMS!

Pastāv traumu un nosmakšanas risks.

- Sazinieties ar vietējās pašvaldības iestādēm, lai noskaidrotu, kā utilizēt ierīci.
- Atvienojiet ierīci no strāvas padeves.
- Nogrieziet strāvas kabeli netālu no ierīces un utilizējiet to.

3. PRODUKTA APRAKSTS

3.1 Vispārējs pārskats

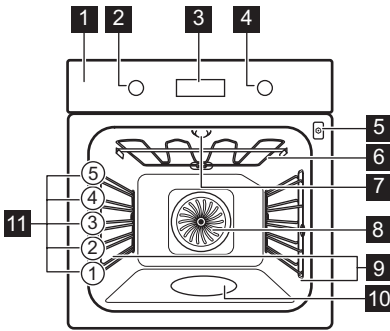

- 1 Vadības panelis
- 2 Karsēšanas funkciju pārslēgs
- 3 Displejs
- 4 Vadības regulators
- 5 Termozondes kontaktpgizda
- 6 Sildelements

- 7 Lampa
- 8 Ventilators
- 9 Plaukta atbalsts, izņemams
- 10 Cepeškrāsns tilpnes reljefs
- 11 Plauktu līmeņi

3.2 Papildpiederumi

Piederumi pieejami atkarībā no modeļa. Skenējiet QR kodu, lai pārbaudītu, kā lietot ierīces komplektācijā iekļautos piederumus. Varat pasūtīt papildpiederumus atsevišķi. Lai iegūtu papildinformāciju, lūdzu, sazinieties ar savu vietējo tirgotāju.



4. VADĪBAS PANELIS

4.1 Ierīces ieslēgšana un izslēgšana

Lai ieslēgtu ierīci:

1. Nospiediet pārslēgu pogas. Tie izvirzās uz āru.
2. Pagrieziet karsēšanas funkciju pārslēgu, lai atlasītu funkciju.
3. Pagrieziet vadības pārslēgu, lai pielāgotu iestatījumus.

Pagrieziet karsēšanas funkciju pārslēgu pozīcijā izslēgts, lai izslēgtu ierīci. **0**.

4.2 Vadības paneļa pārskats

- | | |
|--|---|
| | Nospiediet, lai iestatītu taimera funkcijas. |
| | Nospiediet un turiet nospiestu, lai iestatītu funkciju: Ātrā uzsilšana. |
| | Nospiediet, lai ieslēgtu un izslēgtu ierīces apgaismojumu. |



Nospiediet, lai iestatītu ēdiena iekšējo temperatūru: Termozonde



Nospiediet, lai apstiprinātu savu atlasi.

4.3 Displeja indikatori

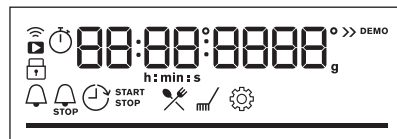

Displejs ar galvenajām funkcijām.









Ierīce ir bloķēta.







Apakšizvēlne: Gatavošanas palīgs.



Apakšizvēlne: Tīrīšana.

	Apakšizvēlne: Iestatījumi
	Ir aktivizēts Ātrā uzsilšana.
	Gatavošana ar tvaiku aktivizēta.
	Ir aktivizēts Termozonde.
	Ir aktivizēts Laika atgādinājums.
	Ir aktivizēts Gatavošanas laiks.

	Ir aktivizēts Atliktā starta laiks.
	Ir aktivizēts Laika skaitīšana.
	Ir aktivizēts Wi-Fi.
	Ir aktivizēts Tālvadība.
	Progresa josla: vizuāli norāda, kad ierīcē sasniegta iestatītā temperatūra vai pagājis gatavošanas laiks.

5. PIRMS PIRMĀS LIETOŠANAS

BRĪDINĀJUMS!

Skatiet sadaļu "Drošība".



5.1 Laika iestatīšana

Pēc ierīces pirmās pieslēgšanas elektroīklam, uzgaidiet, līdz displejā parādās: "00:00" vai "12:00" (atkarībā no modeļa).

1. Pagrieziet vadības pārslēgu, lai iestatītu laiku.
2. Nospiediet OK.

5.2 Iepriekšēja karsēšana un tīrīšana



Pirms ierīces pirmās lietošanas reizes un nonākšanas saskarē ar ēdienu iepriekš uzkaršējiet tukšu ierīci. Ierīce var izdalīt nepatīkamu aromātu un dūmus. Iepriekšējās karsēšanas laikā vēdiniet telpu.

1. No ierīces izņemiet piederumus un noņemamos plauktu balstus.
2. Iestatiet funkciju . Iestatiet maksimālo temperatūru. Ļaujiet ierīcei darboties 1 st.
3. Iestatiet funkciju . Iestatiet maksimālo temperatūru. Ļaujiet ierīcei darboties 15 min.
4. Izslēdziet ierīci un uzgaidiet, līdz tā atdziest.
5. Tīriet ierīci un piederumus tikai ar mikrošķiedras drānu, siltu ūdeni un maigu tīrīšanas līdzekli.
6. Ievietojiet piederumus un noņemamos plauktu balstus atpakaļ to sākotnējā vietā.

5.3 Bezvadu savienojums

Lai pievienotu nepieciešamo ierīci, veiciet turpmāk norādītās darbības:

- Bezvadu tīkls ar interneta savienojumu.
- Tam pašam bezvadu tīklam pieslēgta mobilā ierīce.

1. Lai lejupielādētu lietojumprogrammu, skenējiet QR kodu, kas atrodams uz lietotāja rokasgrāmatas aizmugurējā vāka. Jus varat arī lejupielādēt lietotni tieši no lietotņu veikala.
2. Izpildiet norādījumus par darba uzsākšanu ar lietotni.
3. Pagrieziet karsēšanas funkciju pārslēgu, lai atlasītu .
4. Pagrieziet vadības pārslēgu, lai atlasītu / Wi-Fi. Ieslēdziet vai izslēdziet to. Skatiet sadaļu "Ikdienas lietošana", Nomaina: Iestatījumi.

Wi-Fi ir ieslēgts pēc noklusējuma. Lai uzzinātu enerģijas taupīšanas padomus, skatiet nodaļu "Energoefektivitāte".



Drošības nolūkos tālvadība automātiski izslēdzas pēc 24 st. Nepieciešamības gadījumā atkārtojiet uzsākšanu.

Frekvence	2.4 GHz WLAN
	2400 - 2483.5 MHz

Protokols	IEEE 802.11b DSSS, 802.11g/n OFDM
Maksimālā jauda	EIRP < 20 dBm (100 mW)
Wi-Fi modulis	NIUS-50

5.4 Programmatūras licences

Šajā izstrādājumā nodrošinātā programmatūra satur komponentus, kas balstīti bezmaksas un atvērtā pirmkoda programmatūrā. AEG pateicas par atklātā

pirmkoda programmatūras un robotehnikas aprindu sniegto ieguldījumu šī projekta attīstībā.

Lai piekļūtu pirmkodam, kura pamatā ir šie bezmaksas un atvērtā pirmkoda programmatūras komponenti, kuru licences nosacījumos ir noteikts publicēšanas pienākums, kā arī lai aplūkotu pilnu to autoritēsiņu informāciju un piemērojamos licences nosacījumus, apmeklējiet vietni <http://aeg.opensoftwarerepository.com> (mape NIUS)

6. IKDIENAS LIETOŠANA

BRĪDINĀJUMS!

Skatiet sadaļu "Drošība".

6.1 Karsēšanas funkcijas



Karsēšana ar ventilatoru

Gaļas un kūku cepšanai. Iestatiet zemāku temperatūru nekā Tradicionālai gatavošanai, jo ventilators krāsns iekšpusē izplata karstumu vienmērīgi.



Augš./Apakškarsēšana

Ēdiena gatavošana un cepšana viena plaukta līmenī.



SteamBake

Mitruma pievienošanai gatavošanas laikā. Pareizas krāsas un kraukšķīgas virskārtas iegūšanai cepšanas laikā. Sulīguma piešķiršanai ēdienam atkārtotas uzsildīšanas laikā.



Saldēta pārtika

Pusfabrikātu kraukšķīguma panākšanai, piem., kartupeļiem frī, kartupeļu kroketēm vai pildītām pankūciņām.



Picas funkcija

Picas un tādu ēdiena gatavošanai, kam nepieciešams lielāks karstums no apakšas.



Apakškarsēšana

Aprūnināšanai, lai padarītu kraukšķīgu apakšu. Izmantojiet zemākā plaukta līmeni.



Ventilatora kars. ar mitrumu

Šī funkcija ir paredzēta enerģijas taupīšanai gatavošanas laikā. Izmantojot šo funkciju, temperatūra ierīces iekšpusē var atšķirties no iestatītās temperatūras. Tiek izmantots atlikušais siltums. Sildīšanas laudu var samazināt. Plašāka informācija pieejama nodaļā "Ikdienas lietošana" sniegtajās piezīmēs par: Ventilatora kars. ar mitrumu.



Grils

Plānu produktu grilēšanai un maizes grauздēšanai.



Infratermiskā grilēšana

Lielākus cepeša gabalu un mājputnu gaļas ar kauliem cepšanai vienā plaukta līmenī. Sacepumu gatavošana un aprūnināšana.



Dažu karsēšanas funkciju laikā lampa var automātiski izslēgties temperatūrā, kas zemāka par 80 °C.

6.2 Ieslēgtas piezīmes. Ventilatora kars. ar mitrumu

Šī funkcija tika izmantota, lai atbilstu energoefektivitātes klases un ekodizaina prasībām (saskaņā ar EU 65/2014 un EU 66/2014). Pārbaudes saskaņā ar: IEC/EN 60350-1.

Cepeškrāsns durvīm jābūt aizvērtām cepšanas laikā, lai funkcija netiktu pārtraukta un cepeškrāsns darbotos ar vislielāko iespējamo energoefektivitāti.

Izmantojot šo funkciju, lampa automātiski izslēdzas pēc 30 sekundēm.

Gatavošanas norādījumus skatiet nodaļas Ventilatora kars. ar mitrumu sadaļā "Ieteikumi un padomi". Vispārīgus elektroenerģijas taupīšanas ieteikumus skatiet nodaļas "Energiefektivitāte" sadaļā "Elektroenerģijas taupīšanas padomi".

6.3 Iestatījums: Karsēšanas funkcijas

1. Pagrieziet karsēšanas funkciju pārslēgu, lai atlasītu karsēšanas funkciju.
2. Pagrieziet vadības pārslēgu, lai iestatītu temperatūru.

 Ātrā uzsildšana: nospiediet un turiet nospiestu, lai saīsinātu karsēšanas laiku. Iespēja pieejama dažām karsēšanas funkcijām. Ventilators var ieslēgties automātiski.

6.4 Iestatījums: SteamBake - Gatavošana ar tvaiku

1. Pārbaudiet, vai ir ierīce ir auksta.
2. Uzpildiet cepeškrāsns tilpnes gofrējumu ar ne vairāk kā 250 ml krāna ūdens. Neuzpildiet cepeškrāsns tilpnes tvertni gatavošanas laikā vai tad, kad ierīce ir karsta.
3. Pagrieziet karsēšanas funkciju pārslēgu, lai atlasītu karsēšanas funkciju .
4. Pagrieziet vadības pārslēgu, lai iestatītu temperatūru.
5. Iepriekšēji uzkaršējiet tukšu ierīci 10 min, lai tajā rastos mitrums.
6. Ievietojiet ierīcē ēdienu.
7. Kad gatavošana beigusies, pagrieziet karsēšanas funkciju grozāmpogu izslēgtā pozīcijā, lai izslēgtu ierīci.
8. Kad ierīce ir auksta, noslaukiet atlikušo ūdeni no tilpnes padziļinājuma ar mīkstu drāniņu.



BRĪDINĀJUMS!

Uzmanīgi atveriet durvis. No cepeškrāsns izplūstošais mitrums var izraisīt apdegumus.

6.5 Iekļūšana: Izvēlne

Atveriet Izvēlni, lai piekļūtu gatavošanas palīga ēdieniem un iestatījumiem.

1. Pagrieziet karsēšanas funkciju grozāmpogu uz .



displejā redzams , , .

2. Pagrieziet vadības grozāmpogu un atlasiet ikonu, lai iekļūtu apakšizvēlnē. Nospiediet OK.

6.6 Iestatījums: Gatavošanas palīgs



Gatavošanas palīgs apakšizvēlne sastāv no programmām, kas paredzētas konkrētiem ēdieniem. Programmas sākas ar piemērotiem iestatījumiem. Jūs varat pielāgot laiku un temperatūru gatavošanas laikā.

1. Pagrieziet karsēšanas funkciju grozāmpogu uz .
2. Pagrieziet vadības grozāmpogu, lai atlasītu . Nospiediet OK.
3. Pagrieziet vadības grozāmpogu, lai atlasītu ēdienu (P1 – P...). Nospiediet OK.
4. Ievietojiet ēdienu ierīcē. Nospiediet OK.
5. Kad funkcija beidz darbību, pārbaudiet, vai ēdiens ir gatavs. Pagariniet gatavošanas laiku pēc nepieciešamības.

Apakšizvēlne: Gatavošanas palīgs

Apzīmējumi



Temperatūras sensoram jābūt savienotam, lai būtu iespējams izmantot šo funkciju. Skatiet nodaļu "Papildpiederumu izmantošana".



Uzpildiet cepeškrāsns tilpnes reljefu ar ūdeni gatavošanai ar tvaiku.

























































Pirms ēdiena gatavošanas uzsildiet ierīci.



Plaukta līmenis. Skatiet nodaļu "Produkta apraksts".

Displejā redzams **P** un **skaitlis**, kas apzīmē ēdienu, kuru varat pārbaudīt tabulā.

	Ēdiena veids	Svars	Plaukta līmenis / papildpiederumi
P1	Liellopu gaļas cepetis, pusjēls		
P2	Liellopu gaļas cepetis, vidēji izcepts	1 - 1.5 kg; 4-5 cm biezi gabali	  2; cepamā paplāte Pāris minūtes apcepjiet gaļu karstā pannā. Ievietojiet iekārtā.
P3	Liellopu gaļas cepetis, pilnībā izcepts		
P4	Steiks, vidēji izcepts	180 - 220 g katram gabalam; 3 cm biezas šķēles	  3; cepamais trauks uz restota plaukta Pāris minūtes apcepjiet gaļu karstā pannā. Ievietojiet iekārtā.
P5	Cepta / sautēta gaļa (augstākā labuma ribiņas, ciska, pavēdere)	1.5 - 2 kg	  2; cepamais trauks uz restota plaukta Pāris minūtes apcepjiet gaļu karstā pannā. Pievienojiet šķidrumu. Ievietojiet ierīcē.
P6	Liellopu gaļas cepetis, pusjēls (lēnā gatavošana)		
P7	Liellopu gaļas cepetis, vidēji izcepts (lēnā gatavošana)	1 - 1.5 kg; 4-5 cm biezi gabali	  2; cepamā paplāte Pāris minūtes apcepjiet gaļu karstā pannā. Ievietojiet iekārtā.
P8	Liellopu gaļas cepetis, pilnībā izcepts (lēnā gatavošana)		
P9	Liellopa fileja, pusjēla (lēnā gatavošana)		
P10	Liellopa fileja, vidēji izcepta (lēnā gatavošana)	0.5 - 1.5 kg; 5-6 cm biezi gabali	  2; cepamā paplāte Pāris minūtes apcepjiet gaļu karstā pannā. Ievietojiet iekārtā.
P11	Liellopa fileja, pilnībā izcepta (lēnā gatavošana)		
P12	Teļa gaļas cepetis (piemēram, plecs)	0.8 - 1.5 kg; 4 cm biezi gabali	  2; cepamais trauks uz restota plaukta Pāris minūtes apcepjiet gaļu karstā pannā. Pievienojiet šķidrumu. Ievietojiet ierīcē. Cepiet aplātu.
P13	Cūkas kakla vai pleca cepetis	1.5 - 2 kg	  2; cepamais trauks uz restota plaukta Pievienojiet 200 ml šķidruma cepamajā traukā.
P14	Cūkgaļas plēstas strēmeles (lēnā gatavošana)	1.5 - 2 kg	  2; cepamā paplāte Gatavošanas laika vidū apgrieziet gaļu otrādi, lai tā iegūtu vienlīdzīgu brūnumu.
P15	Cūkas mugura, svaiņa	1 - 1.5 kg; 5-6 cm biezi gabali	  2; cepamais trauks uz restota plaukta Pāris minūtes apcepjiet gaļu karstā pannā. Ievietojiet iekārtā.

	Ēdiena veids	Svars	Plaukta līmenis / papildpiederumi
P16	Cūkas ribas	2 - 3 kg; izmantojiet jēlas, 2–3 cm plānas cūkgaļas ribiņas	 3; cepamā pannā Pievienojiet šķidrumu, lai apklātu pannas apakšu. Gatavošanas laika vidū apgrieziet gaļu otrādi.
P17	Jēra kāja ar kaulu	1.5 - 2 kg; 7–9 cm biezi gabali	  2; cepamais trauks uz cepamās paplātes Pievienojiet šķidrumu. Gatavošanas laika vidū apgrieziet gaļu otrādi.
P18	Vesela vista	1 - 1.5 kg; svaigi	  2;  200 ml; sautējamu terīne uz cepamās paplātes Gatavošanas laika vidū apgrieziet gaļu otrādi, lai tā iegūtu vienlīdzīgu brūnumu.
P19	Vista, puse	0.5 - 0.8 kg	  3; cepamā paplātē
P20	Vistas krūtiņa	180 - 200 g katram gabalam	  2; sautējuma trauks uz restotā plaukta Pāris minūtes apcepiet gaļu karstā pannā.
P21	Vistas stilbiņi, svaigi	-	  3; cepamā paplātē Ja vistas kājiņas ir iepriekš marinētas, iestatiet zemāku temperatūru un gatavojiet tās ilgāk.
P22	Pīle, vesela	2 - 3 kg	  2; cepamais trauks uz restota plaukta Ievietojiet gaļu cepamajā traukā. Gatavošanas laika vidū apgrieziet pīli otrādi.
P23	Zoss, vesela	4 - 5 kg	  2; cepamā pannā Ievietojiet gaļu cepamajā paplātē. Gatavošanas laika vidū apgrieziet zosi otrādi.
P24	Gaļas rulete	1 kg	  2; restotais plaukts
P25	Vesela zivs, grilēta	0.5 - 1 kg katrai zivij	  2; cepamā paplātē Pildiet zivi ar sviestu, garšvielām un garšaugiem.
P26	Zivs fileja	-	  3; sautējuma trauks uz restotā plaukta
P27	Siera kūka	-	 2;  28 cm savelkamā kūkas veidne uz restotā plaukta
P28	Ābolu kūka	-	  2;  100–150 ml; cepamā paplātē
P29	Ābolu tarte	-	 2; pīrāgu veidne uz restotā plaukta
P30	Ābolu pīrāgs	-	  2;  100–150 ml;  22 cm pīrāgu veidne uz restotā plaukta
P31	Braunijs	2 kg mīklas	 3; cepamā pannā
P32	Mufini	-	  2;  100–150 ml; mafīnu veidne uz restotā plaukta

Ēdiena veids	Svars	Plaukta līmenis / papildpiederumi
P33 Kēkss	-	2; kēksa veidne uz restotā plaukta
P34 Krāsni cepti kartupeļi	1 kg	2; ceпамā paplāte Novietojiet veselus nemizotus kartupeļus uz cepamās paplātes.
P35 Daiviņas	1 kg	3; ceпамā paplāte pārklāta ar cepamo papīru Sagrieziet kartupeļus gabaliņos.
P36 Grilēti jauktie dārzeņi	1 - 1.5 kg	3; ceпамā paplāte pārklāta ar cepamo papīru Sagrieziet dārzeņus gabaliņos.
P37 Kroketes, saldētas	0.5 kg	3; ceпамā paplāte
P38 Kartupeļi, saldēti	0.75 kg	3; ceпамā paplāte
P39 Gaļas / dārzeņu lazanja ar sausajām makaronu plāksnēm	1 - 1.5 kg	2; sautējamā trēne uz restotā plaukta
P40 Kartupeļu sacepums (svaigi kartupeļi)	1 - 1.5 kg	1; sautējuma trauks uz restotā plaukta Gatavošanas laika vidū apgrieziet ēdiena otrādi.
P41 Svaiga pica, plānā	-	2; 100 ml; ceпамā paplāte izklāta ar cepamo papīru
P42 Svaiga pica, biezā	-	2; ceпамā paplāte izklāta ar cepamo papīru
P43 Kišs	-	2; cepamā veidne uz restotā plaukta
P44 Bagete / čabata / baltmaize	0.8 kg	2; 150 ml; ceпамā paplāte izklāta ar cepamo papīru Baltmaizei nepieciešams ilgāks laiks.
P45 Pilngraudu / rudzu / rupjmaize	1 kg	2; 150 ml; ceпамā paplāte pārklāta ar cepamo papīru / restotais plaukts

6.7 Mainīšana: lestatījumi

- Pagrieziet karsēšanas funkciju grozāmpogu uz .
- Pagrieziet vadības grozāmpogu, lai atlasītu . Nospiediet **OK**.
- Pagrieziet vadības pārslēgu, lai atlasītu iestatījumu. Nospiediet **OK**.
- Pagrieziet vadības pārslēgu, lai pielāgotu vērtību. Nospiediet **OK**.
- Pagrieziet karsēšanas funkciju pārslēgu pozīcijā Izslēgts, lai izietu no Izvēlne.

Apakšizvēlne: lestatījumi

	lestatījums	Vērtība
01	Diennakts laiks	Mainīt
02	Displeja spilgtums	1 - 5
03	Taustiņu skaņa	1 — pīkstiens, 2 — klikšķis, 3 — skaņa izslēgta
04	Skaņas signāla skaļums	1 - 4

lestatījums	Vērtība
05 Termozonde darbība	1 — trauksme + apturēšana, 2 — trauksme
06 Laika skaitīšana	ieslēgts / Izslēgts
07 Apgaismojums (lampa)	ieslēgts / Izslēgts
08 Ātrā uzsilšana	ieslēgts / Izslēgts
09 Tīrīšanas atgādinājums	ieslēgts / Izslēgts
10 Wi-Fi	ieslēgts / Izslēgts

lestatījums	Vērtība
11 Automātiska attālināta ekspluatācija	ieslēgts / Izslēgts
12 Aizmirst tīklu	Jā / Nē
13 Demonstrācijas režīms	Aktivizācijas kods: 2468
14 Programmatūras versija	Pārbaude
15 Nodzēst visus iestatījumus	Jā / Nē

7. PAPILDU FUNKCIJAS

7.1 Bloķēšana

Šī iespēja novērš nejaušas izmaiņas ierīces darbībā.

Aktivizējot ierīces lietošanas laikā, vadības panelis tiek bloķēts, nodrošinot ka netiek ietekmēti pašreizējie gatavošanas iestatījumi.

Aktivizējot laikā, kad ierīce netiek lietota, vadības panelis ir bloķēts, lai ierīce netīšām netiktu ieslēgta.



Nospiediet un turiet nospiešu  OK, lai ieslēgtu funkciju.

Atskan signāls.  – mirgo 3 reizes, kad ir ieslēgta bloķēšana.

 OK – nospiediet un turiet nospiešu, lai ieslēgtu funkciju.

7.2 Automātiskā izslēgšanās

Drošības nolūkos, kad karsēšanas funkcija ir aktīva un nekādi iestatījumi nav mainīti, ierīce automātiski izslēgsies pēc noteikta laika perioda.

 (°C)	 (st)
30 - 115	12.5
120 - 195	8.5
200 - 245	5.5
250 – maksimāli	3

Ja plānojat izmantot karsēšanas funkciju ilgāk par ierīces automātisku izslēgšanās laiku, iestatiet gatavošanas laiku. Skatiet nodaļu "Pulksteņa funkcijas".





Automātiskā izslēgšanās nedarbojas ar šādām funkcijām: Apgaismojums (lampa), Termozonde, Atliktā starta laiks.

7.3 Dzesēšanas ventilators

Ierīces darbības laikā dzesēšanas ventilators automātiski uztur ierīces virsmas vēsas. Izslēdzot ierīci, dzesēšanas ventilators var turpināt darboties, līdz ierīce būs atdzisusi.

8. PULKSTEŅA FUNKCIJAS

8.1 Taimera funkciju apraksts

 Laika atgādinājums	Laika atskaites taimera iestatīšana. Beidzoties iestatītajam laikam, atskan skaņas signāls. Šī funkcija neietekmē ierīces darbību un var tikt iestatīta jebkurā laikā.
 Gatavošanas laiks	Lai iestatītu gatavošanas ilgumu. Beidzoties taimerī iestatītajam laikam, atskan skaņas signāls, un karsēšanas funkcija automātiski izslēdzas.
 Atliktā starta laiks	Ēdiena gatavošanas sākuma un/vai beigu atlikšana.
 Laika skaitīšana	Kā parādīt ierīces darbošanās ilgumu. Maksimums ir 23 st 59 min. Šī funkcija neietekmē ierīces darbību un var tikt iestatīta jebkurā laikā.

8.2 Iestatījums: Laika atgādinājums





1. Nospiediet .

Displejā redzams: 0:00 un .

2. Pagrieziet vadības pārslēgu, lai iestatītu Laika atgādinājums.
3. Nospiediet OK. Taimeris nekavējoties uzsāk laika atskaiti.



8.3 Iestatījums: Gatavošanas laiks



1. Pagrieziet vadības pārslēgu, lai atlasītu karsēšanas funkciju un iestatītu temperatūru.
2. Nospiediet  līdz displejā parādās : 0:00 un .
3. Pagrieziet vadības pārslēgu, lai iestatītu Gatavošanas laiks.
4. Nospiediet OK. Taimeris nekavējoties uzsāk laika atskaiti.
5. Kad beidzas iestatītais laiks, nospiediet OK un pagrieziet karsēšanas funkciju kontrolslēdzi izslēgtā pozīcijā.

8.4 Iestatījums: Atliktā starta laiks





1. Pagrieziet vadības pārslēgu, lai atlasītu karsēšanas funkciju un iestatītu temperatūru.
 2. Nospiediet  līdz displejā parādās :  un START.
 3. Pagrieziet vadības pārslēgu, lai iestatītu sākuma laiku.
 4. Nospiediet OK.
- Displejā redzams: --:--  STOP.
5. Pagrieziet vadības pārslēgu, lai beigu laiku.

6. Nospiediet OK.



Taimeris uzsāk laika atskaiti iestatītajā sākuma laikā.

7. Kad beidzas iestatītais laiks, nospiediet OK un pagrieziet karsēšanas funkciju kontrolslēdzi izslēgtā pozīcijā.

8.5 Iestatījums: Laika skaitīšana

1. Pagrieziet karsēšanas funkciju kontrolslēdzi uz , lai ievadītu Izvēlne.
2. Pagrieziet vadības pārslēgu, lai atlasītu  / Laika skaitīšana. Skatiet nodaļu "Ikdienas lietošana", Izvēlne: . Iestatījumi.
3. Nospiediet OK.
4. Pagrieziet vadības pārslēgu, lai ieslēgtu un izslēgtu Laika skaitīšanu.
5. Nospiediet OK.

8.6 Iestatījums: Diennakts laiks

1. Pagrieziet karsēšanas funkciju kontrolslēdzi uz , lai ievadītu Izvēlne.
2. Pagrieziet vadības pārslēgu, lai atlasītu  / Diennakts laiks. Skatiet nodaļu "Ikdienas lietošana", Izvēlne: Iestatījumi.
3. Pagrieziet vadības pārslēgu, lai iestatītu pulksteni.
4. Nospiediet OK.

9. PAPILDPIEDERUMU IZMANTOŠANA

⚠ BRĪDINĀJUMS!

Skatiet sadaļu "Drošība".

9.1 Papildpiederumu ievietošana



Atkarībā no modeļa papildpiederuma funkcijas var atšķirties. Papildinformāciju par piederumiem skatiet nodaļā "Izstrādājuma apraksts".

Neliela iedobe augšpusē palielina drošību un aizsardzību pret sagāšanos. Šīs iedobes arī palīdz novērst sasvēršanos. Mala ap plauktu neļauj ēdiena gatavošanas traukiem noslīdēt no plaukta.

Ievietojiet piederumu (restoto plauktu / paplāti) starp plauktu atbalsta vadotnes stieņiem. Pārliedzinieties, ka plaukts pieskaras cepeškrāsns iekšpusē aizmugurei.

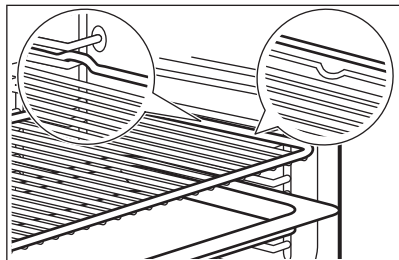

Ja jūsu paplātei ir slīpums, novietojiet to cepeškrāsns iekšpusē aizmugures virzienā.

Ja uz piederuma ir uzraksts, pārliedzinieties, ka tas ir vērstas pret jums.

Ja izmantojat paplāti ar caurumiem, novietojiet paplāti/pannu zem tās, lai savāktu pīlošus šķidrumus.

9.2 Termozonde

Tas mēra temperatūru ēdiena iekšienē.

Iespējams iestatīt divu veidu temperatūras:

- °C – temperatūra ierīces iekšpusē. Tai jābūt vismaz 25 °C augstākai nekā ēdiena iekšējai temperatūrai.

- – ēdiena iekšējo temperatūru. Ieteikumi:

- Ēdiena sastāvdaļām jābūt istabas temperatūrā.
- Neizmantojiet to šķidru ēdienu pagatavošanai.
- Gatavošanas laikā termozondes smailei jābūt pilnībā ievietotai ēdienā.

Gatavošana ar: Termozonde

⚠ BRĪDINĀJUMS!

Sakarstot termozondei un plaukta atbalstiem, pastāv apdedzināšanās risks. Nepieskarieties termozondei ar kailām rokām. Vienmēr lietojiet cepeškrāsns cimdus.

1. Ieslēdziet ierīci.
2. Iestatiet karsēšanas funkciju un, ja nepieciešams, cepeškrāsns temperatūru.
3. Ievietojiet termozondi ēdienā:

Gaļa, putnu gaļa un zivis

Ievietojiet visu temperatūras sensora adatu gaļas vai zivs pašā biezākajā vietā.

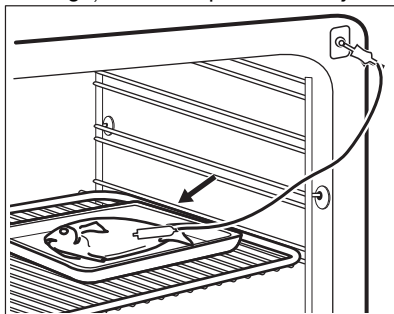

Sautējums terīnē

Ievietojiet termozondes smailo galu tieši sautējuma vidū. Gatavošanas laikā temperatūras sensors jānostabilizē nekustīgā pozīcijā. Lai to panāktu, ievietojiet to cietā ēdiena sastāvdaļā. Izmantojiet cepamā trauka malu, lai atbalsfītu termozondes silikona rokturi. Termozondes gals nedrīkst pieskarties cepamā trauka apakšējai virsmai.

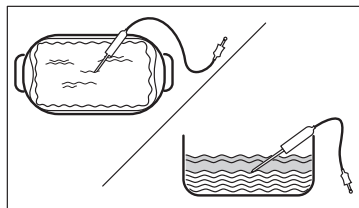

4. Ievietojiet temperatūras sensora spraudni ligzdā, kas atrodas ierīces iekšpusē. Skatiet nodaļu "Produkta apraksts".
Displejā redzama pašreizējā termozondes temperatūra.
5.  - nospiediet, lai iestatītu termozondes iekšējo temperatūru.

6. Pagrieziet vadības pārslēgu, lai iestatītu temperatūru.
7. Nospiediet OK.
8. Ēdienam sasniedzot iestatīto temperatūru, atskanēs skaņas signāls. Pārbaudiet, vai ēdiens ir gatavs. Pagariniet gatavošanas laiku pēc nepieciešamības.
9. Izņemiet termozondi no ligzdas un izņemiet ēdienu no ierīces.

10. IETEIKUMI UN PADOMI

10.1 Gatavošanas ieteikumi

Tabulās uzrādītā temperatūra un cepšanas laiki ir tikai orientējoši. Tie ir atkarīgi no receptēm un izmantoto sastāvdaļu kvalitātes un daudzuma.



Jūsu ierīce var cept un gatavot ēdienu citādāk nekā jūsu iepriekšējā ierīce. Tālāk redzamajos padomos attēloti ieteicamie temperatūras, gatavošanas laika un plauktu pozīciju iestatījumi noteiktiem ēdienu veidiem.



Skatiet cepšanas pozīcijas no cepeškrāsns apakšas.

Ja nevarat atrast iestatījumus konkrētai receptei, meklējiet tai līdzīgu.

Lai uzzinātu enerģijas taupīšanas padomus, skatiet nodaļu "Energofektivitāte".

Tabulās izmantotie simboli:

	Ēdiena veids
	Karsēšanas funkcija
°C	Temperatūra

	Papildpiederums
	Plaukta līmenis
	Gatavošanas laiks (min)



10.2 Ventilatora kars. ar mitrumu - ieteicamie piederumi



Lietojiet tumšas krāsas un neatstarojošas formas un traukus. Tiem ir labāka siltuma absorbēšanas spēja nekā gaišas krāsas un atstarojošiem traukiem.

- **Picas paplāte** – tumša, neatstarojoša, diametrs 28 cm
- **Cepamā paplāte** – tumša, neatstarojoša, diametrs 26 cm
- **Podiņi** – keramiski, diametrs 8cm, augstums 5 cm
- **Augļu pīrāga forma** – tumša, neatstarojoša, diametrs 28 cm

10.3 Ventilatora kars. ar mitrumu

Labāka rezultāta gūšanai ievērojiet laikus, kas uzskaitīti tabulā.





	°C		
Makaronu sacepums	200 - 220	45 - 55	3

	°C		
Kartupeļu sacepums	180 - 200	70 - 85	3
Musaka	170 - 190	70 - 95	3
Lazanja	180 - 200	75 - 90	3
Kaneloni	180 - 200	70 - 85	3
Maizes pudiņš	190 - 200	55 - 70	3
Rīsu pudiņš	170 - 190	45 - 60	3
Ābolu kūka ar biskvītūkas mīklas maisījumu (apaļā kūkas veidne)	160 - 170	70 - 80	3
Baltmaize	190 - 200	55 - 70	3

10.4 Informācija pārbaudes iestādēm

Pārbaudes saskaņā ar: EN 60350-1, IEC 60350-1.

Cepšana vienā līmenī





			°C		
Biskvītūka bez taukvielām	Karsēšana ar ventilatoru	Restots plaukts	160	45 - 60	2
Biskvītūka bez taukvielām	Augš./Apakškar-sēšana	Restots plaukts	160	45 - 60	2
Ābolu pīrāgs 1)	Karsēšana ar ventilatoru	Restots plaukts	160	55 - 65	2
Ābolu pīrāgs 1)	Augš./Apakškar-sēšana	Restots plaukts	180	55 - 65	1
Smilšu mīkla	Karsēšana ar ventilatoru	Cepamā Paplāte	140	25 - 35	2
Smilšu mīkla	Augš./Apakškar-sēšana	Cepamā Paplāte	140	25 - 35	2
Kūciņas, 20 paplātē 2)	Karsēšana ar ventilatoru	Cepamā Paplāte	150	20 - 30	3
Kūciņas, 20 paplātē 2)	Augš./Apakškar-sēšana	Cepamā Paplāte	170	20 - 30	3
Karstmaize 3)	Grīls	Restots plaukts	maks.	1 - 2	5

1) 2 veidnes novietotas diagonāli (Ø 20 cm). Labējā jānovieto vairāk priekšpusē, salīdzinot ar kreiso.

2) Iepriekš uzkaršējiet tukšu ierīci.

3) Iepriekš uzkaršējiet tukšu ierīci 5 min.

Cepšana daudzos līmeņos

			°C		
Smilšu mīkla	Karsēšana ar ventilatoru	Cepamā Paplāte	140	25 - 45	2 un 4
Kūciņas, 20 paplātē ¹⁾	Karsēšana ar ventilatoru	Cepamā Paplāte	150	25 - 35	2 un 4
Biskvītkūka bez taukvielām	Karsēšana ar ventilatoru	Restots plaukts	160	45 - 55	2 un 4
Ābolu pīrāgs	Karsēšana ar ventilatoru	Restots plaukts	160	55 - 65	2 un 4

¹⁾ Iepriekš uzkaršējiet tukšu ierīci.

11. APKOPE UN TĪRĪŠANA

BRĪDINĀJUMS!

Skatiet sadaļu "Drošība".

11.1 Piezīmes par tīrīšanu

Tīrīšanas līdzekļi

- Tīriet ierīces priekšdaļu tikai ar mikrošķiedras drānu, kas iemērta siltā ūdenī ar saudzīgu mazgāšanas līdzekli.
- Metāla virsmu tīrīšanai izmantojiet tīrīšanas šķīdumu.
- Traipu tīrīšanai izmantojiet saudzīgu mazgāšanas līdzekli.

Lietošana ikdienā

- Izīriet ierīces iekšpusi pēc katras lietošanas reizes. Tādu vai citu pārtikas palieku uzkrāšanās var izraisīt ugunsgrēku.
- Neuzglabājiet ēdienu ierīcē ilgāk par 20 minūtēm. Pēc katras lietošanas reizes nosusiniet ierīces iekšpusi tikai ar mikrošķiedras drānu.

Papildpiederumi

- Tīriet visus papildpiederumus pēc katras lietošanas un ļaujiet tiem nožūt. Izmantojiet tikai mikrošķiedras drānu, kura iemērta siltā ūdenī ar saudzīgu mazgāšanas līdzekli. Nemazgājiet papildpiederumus trauku mazgājamajā mašīnā.
- Netīriet piedegumdrošos papildpiederumus ar abrazīviem tīrīšanas līdzekļiem vai asiem priekšmetiem.

11.2 Cepeškrāsns iekšpuses padziļinājuma tīrīšana

Iztīriet cepeškrāsns tilpni, lai likvidētu kaļķakmens nogulsnes pēc gatavošanas ar tvaiku.



Funkcijai: SteamBake tīriet cepeškrāsni ik pēc 5–10 gatavošanas cikliem.

1. Ielejiet cepeškrāsns tilpnes padziļinājumā 250 ml baltā etiķa vai citronskābes. Lietojiet etiķi bez piedevām, kura skābes koncentrācijas līmenis nepārsniedz 6 %.
2. Ļaujiet etiķim izšķīdināt kaļķakmens nogulsnes 30 minūtes istabas temperatūrā.
3. Tīriet cepeškrāsns tilpni ar siltu ūdeni un mīkstu drānu.

11.3 Plauktu balstu

Izņemiet plauktu balstus, lai iztīrītu ierīci.

1. Izslēdziet ierīci un uzgaidiet, līdz tā atdziest.
2. Pavelciet plauktu atbalstu priekšējo daļu nost no sānu sienas.
3. Pavelciet plaukta balsta aizmugurējo daļu nost no sānu sienas un izņemiet to.

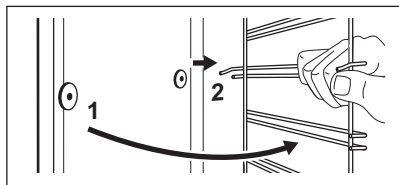

- Uzstādiet plauktu atbalstus, veicot iepriekšminētās darbības pretējā secībā. Teleskopiskās vadotnes atlikušajām tapām jābūt vērstiem uz priekšu.

11.4 Pirolītiskā tīrīšana



⚠ BRĪDINĀJUMS!

Pastāv apdedzināšanās risks.

⚠ UZMANĪBU!

Ja tajā pašā virtuves skapī ir uzstādītas citas ierīces, nelietojiet tās, kad darbojas šī funkcija. Tas var radīt cepeškrāsns bojājumus.

Neaktivizējiet funkciju, ja cepeškrāsns durvis nav pilnīgi aizvērtas.

- Pārbaudiet, vai ir ierīce ir auksta.
- Izņemiet visus papildpiederumus un izņemamos plauktu balstus.
- Noīriet cepeškrāsns iekšējo apakšpusi un durvju stikla iekšpusi ar siltu ūdeni, mīkstu drānu un maigu tīrīšanas līdzekli.
- Pagrieziet karsēšanas funkciju kontrolslēdzi uz , lai ievadītu Izvēlne.
- Pagrieziet vadības pārslēgu, lai atlasītu , un nospiediet OK.

Tīrīšanas programma	Darb. laiks
C1 - Viegla tīrīšana	1 h
C2 - Vidēji intensīva tīrīšana	1 h 30 min
C3 - Padziļināta tīrīšana	3 h

- Pagrieziet temperatūras kontrolslēdzi, lai atlasītu tīrīšanas programmu, un nospiediet OK.
- Nospiediet OK, lai uzsāktu tīrīšanu.

Kad sākas tīrīšanas programma, ierīces durvis ir bloķētas un apgaismojums ir izslēgts. Līdz durvju atbloķēšanai displejā redzams .

- Pēc tīrīšanas pagrieziet karsēšanas funkciju pārslēgu izslēgtā pozīcijā.
- Uzgaidiet, līdz ierīce ir atdzisusi un durvis tiek atbloķētas. Tīriet cepeškrāsns iekšpusi ar mīkstu drānu un ūdeni.

11.5 Tīrīšanas atgādinājums

Kad displejā mirgo  pēc gatavošanas sesijas, ierīce atgādina, ka nepieciešama pirolītiskā tīrīšana. Jūs varat atgādinājumu izslēgt apakšizvēlnē: Iestatījumi. Skatiet sadaļu "Ikdienas lietošana", Nomaiņa: Iestatījumi.

11.6 Durvju noņemšana un uzstādīšana

Lai noīrītu durvis un iekšējos stikla paneļus, jūs varat tās atvienot no ierīces. Dažādiem ierīces modeļiem ir atšķirīgs stikla paneļu skaits.

⚠ BRĪDINĀJUMS!

Durvis ir smagas.

⚠ UZMANĪBU!

Apejieties ar stiklu uzmanīgi, jo īpaši priekšējā paneļa malū tuvumā. Stikls var saplīst.

- Pārbaudiet, vai ir ierīce ir atdzisusi.
- Atveriet durvis līdz galam.
- Pilnībā piespiediet abu durvju eņģu stiprinājuma sviras **A**.

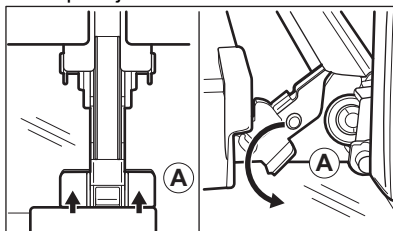

- Aizveriet cepeškrāsns durvis līdz pirmajai atvēršanas pozīcijai (aptuvenais leņķis: 70°).

5. Turiet durvis ar vienu roku katrā pusē un velciet tās augšupvērstā leņķī prom no cepeškrāsns.
6. Novietojiet durvis uz cietas virsmas, kas pārklāta ar mīkstu drānu, tā, lai ar drānu saskartos to ārpusē.
7. Turiet durvju augšdaļā esošo apmali **B** no abām pusēm un bīdīet to uz iekšpusi, lai atbrīvotu spraudņa bīvi.

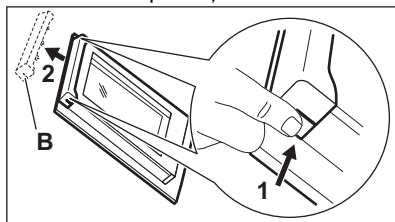

8. Pavelciet durvju apmali uz priekšu, lai to izceltu.
9. Turiet durvju stikla paneļus aiz to augšējās malas un velciet tos ārā no vadotnēm vienu pēc otra virzienā uz augšu.

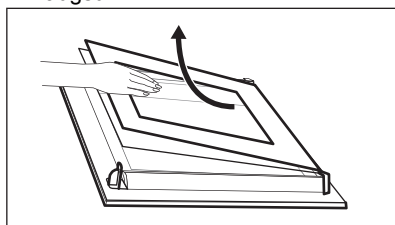

10. Notīriet stikla paneli ar ūdeni un ziepēm. Uzmanīgi nosusiniet stikla paneli.

Nemazgājiet stikla paneļus trauku mazgājamajā mašīnā.

Pēc tīrīšanas veiciet iepriekš minētās darbības apgrieztā secībā. Vispirms uzstādiēt mazāko paneli, pēc tam lielāko paneli un durvis.

Stikla paneļiem jābūt ievietotiem pareizā pozīcijā, pretējā gadījumā durvju virsma var pārkarst.

11.7 Spuldzes maiņa

⚠ BRĪDINĀJUMS!

Elektrošoka risks.
Lampa var būt karsta.

1. Izslēdziet ierīci un uzgaidiet, līdz tā atdziest.
2. Atvienojiet ierīci no strāvas padeves.
3. Novietojiet drānu uz cepeškrāsns grīdas.

Augšējā lampa

1. Pagrieziet stikla pārsegu, lai to izņemtu.

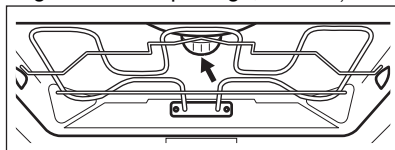

2. Nofiriet stikla pārsegu.
3. Nomainiet cepeškrāsns lampu ar piemērotu 300 °C siltumizturīgu cepeškrāsns lampu.
4. Ievietojiet stikla pārsegu.

12. TRAUCĒJUMMEKLĒŠANA

⚠ BRĪDINĀJUMS!

Skatiet sadaļu "Drošība".

12.1 Ko darīt, ja...

Problēma	Pārbaudiet, vai...
ierīci nevar ieslēgt vai lietot.	lerīce ir pareizi pieslēgta strāvas padevei.
ierīce neuzsilst.	Deaktivizēta automātiskās izslēgšanās funkcija.
ierīce neuzsilst.	ierīces durvis ir aizvērtas.

Problēma	Pārbaudiet, vai...
Ierīce neuzsilst.	Izdedzis drošinātājs.
Ierīce neuzsilst.	Bloķēšana ir atslēgta.
Apgaismojums ir izslēgts.	Ir aktivizēts Ventilatora kars. ar mitrumu.
Nestrādā lampiņa.	Spuldze ir izdegusi.
Nedarbojas funkcija Termozonde.	Termozonde spraudnis ir pilnībā ievietots ligzdā.
Err C2	Jūs izņēmāt Termozonde kontaktspraudni no kontakt-ligzdas.
Err C3	Ierīces durvis ir aizvērtas vai durvju bloķētājs nav bojāts.
Err F102	Ierīces durvis ir aizvērtas.
Err F102	Durvju bloķētājs nav bojāts.
Displejā redzams 00:00.	Noticis strāvas padeves pārrāvums. Iestatiet diennakts laiku.
No cepeškrāsns tilpnes reljefa tek ūdens.	Cepeškrāsns tilpnes reljefā ir pārāk daudz ūdens.



Ja displejā redzams šajā tabulā neiekļauts kļūdas kods, izslēdziet mājojā elektrosistēmas drošinātāju un atkārtoti ieslēdziet ierīci. Ja kļūdas kods atkārtoti parādās displejā, sazinieties ar autorizēto servisa centru.

12.2 Servisa dati

Ja nevarat rast risinājumu, sazinieties ar ierīces izplatītāju vai pilnvarotu servisa centru.

Servisa centram nepieciešamie dati norādīti uz tehnisko datu plāksnītes. Tehnisko datu plāksnīte atrodas uz ierīces priekšējā rāmja. Tā ir redzama, kad atverat durvis. Nenoņemiet ierīces tehnisko datu plāksnīti.

Ieteicams datus pierakstīt šeit:

Modelis(MOD.):

Izstrādājuma Nr. (PNC):

Sērijas numurs (S.N.):

13. ENERGOEFĒKTIVITĀTE

13.1 Produkta informācijas lapa un produkta informācija atbilstoši ES Enerģijas marķējuma un ekodizaina noteikumiem

Piegādātāja nosaukums	AEG
Modeļa identifikācija	BPK558370M 944188823
Energoefektivitātes indekss	81.2
Energoefektivitātes klase	A+
Energotatēriņš pie standarta jaudas slodzes tradicionālajā režīmā	1.09 kWh/ciklā

Energoapatēriņš pie standarta jaudas slodzes piespiedu ventilatora režīmā	0.69 kWh/ciklā
Kameru skaits	1
Siltuma avots	Elektrība
Skaļums	71 l
Cepeškrāsns veids	Iebūvējama cepeškrāsns
Svars	35.0 kg

IEC/EN 60350-1 — Elektroierīces gatavošanai mājāsaimniecībā — 1. daļa: Plītis, cepeškrāsns, tvaika cepeškrāsns un grīli — veikspējās mērīšanas metodes.

13.2 Produkta informācija par enerģijas patēriņu un maksimālo laiku, kas nepieciešams, lai sasniegtu attiecīgo zemas jaudas režīmu

Jaudas patēriņš gaidstāves režīmā	0.8 W
Jaudas patēriņš tīkla gaidstāves režīmā	2.0 W
Maksimālais laiks, kas nepieciešams, lai aprīkojums automātiski sasniegtu attiecīgo zemas jaudas režīmu	20 min

Norādījumus par to, kā aktivizēt un deaktivizēt bezvadu tīkla savienojumu, skatiet nodaļā "Pirms pirmās lietošanas reizes".

13.3 Elektroenerģijas taupīšanas padomi

Tālāk norādīto padomu ievērošana palīdzēs ietaupīt enerģiju ierīces lietošanas laikā.

Pārbaudiet, vai ierīces darbības laikā tās durvis ir pareizi aizvērtas. Gatavošanas laikā neviriniet ierīces durvis pārāk bieži. Raugieties, lai durvju blīve būtu tīra, un gādājiet, lai tā būtu labi nofiksēta savā pozīcijā.

Izmantojiet metāla traukus un tumšus, neatstarojošus traukus un konteinerus, lai uzlabotu elektroenerģijas taupīšanu.

Pirms gatavošanas iepriekš neuzkarsējiet ierīci, ja vien tas nav īpaši norādīts.

Uzturiet pēc iespējas īsākus pārtraukumus starp cepšanas reizēm, ja gatavojat vairākus ēdienus vienā piegājienā.

Gatavošana ar ventilatoru

Ja iespējams, elektroenerģijas taupīšanas nolūkā izmantojiet gatavošanas funkcijas.

Atlikušais siltums

Ja gatavošanas ilgums pārsniedz 30 minūtes, samaziniet ierīces temperatūru līdz minimumam 3–10 minūtes pirms gatavošanas laika beigām. Ierīcē atlikušais siltums turpinās gatavot tajā ievietoto ēdienu.

Izmantojiet atlikušo siltumu, lai saglabātu ēdiena siltumu vai uzslēdītu citus ēdienus.

Izslēdzot ierīci, displejā tiek attēlots atlikušais siltums vai temperatūra.

Ēdiena siltuma uzturēšana

Izvēlieties zemāko iespējamo temperatūras iestatījumu, lai izmantotu atlikušo siltumu un saglabātu ēdiena siltu. Atlikušā siltuma indikators vai temperatūra tiek parādīta displejā.

Gatavošana ar izslēgtu cepeškrāsns apgaismojumu

Gatavošanas laikā izslēdziet cepeškrāsns apgaismojumu. Ieslēdziet to tikai tad, kad nepieciešams.

Ventilatora kars. ar mitrumu

Šī funkcija paredzēta enerģijas taupīšanai gatavošanas laikā.

Izmantojot šo funkciju, apgaismojums automātiski izslēdzas pēc 30 sekundēm. Jūs

varat to ieslēgt atkārtoti, taču šī darbība samazinās paredzamo elektroenerģijas ietaupījumu.

Wi-Fi

Kad iespējams, izslēdziet Wi-Fi, lai taupītu enerģiju.

14. APSVĒRUMI PAR VIDES AIZSARDZĪBU

Nododiet otrreizējai pārstrādei materiālus ar simbolu . Ievietojiet iepakojuma materiālus atbilstošajos konteineros to otrreizējai pārstrādei. Palīdziet aizsargāt apkārtējo vidi un cilvēku veselību, atkārtoti pārstrādājot elektrisko un elektronisko iekārtu atkritumus.

Neizmetiet ierīces, kas apzīmētas ar šo simbolu , kopā ar mājsaimniecības atkritumiem. Nododiet izstrādājumu vietējā otrreizējās pārstrādes punktā vai sazinieties ar vietējo pašvaldību.

Sveiki atvykę į „AEG“ pasaulį! Dėkojame, kad pasirinkote mūsų prietaisą.



Čia rasite naudojimo patarimų, brošiūrų, informacijos apie trikdžių šalinimą, aptarnavimą ir remontą:
www.aeg.com/support

Galimi pakeitimai.

TURINYS

1. SAUGOS INFORMACIJA.....	48
2. SAUGOS INSTRUKCIJOS.....	50
3. GAMINIO APRAŠYMAS.....	53
4. VALDYMO SKYDELIS.....	53
5. PRIEŠ NAUDOJANT PIRMĄ KARTĄ.....	54
6. KASDIENIS NAUDOJIMAS.....	55
7. PAPILDOMOS FUNKCIJOS.....	60
8. LAIKRODŽIO FUNKCIJOS.....	61
9. PRIEDŲ NAUDOJIMAS.....	62
10. NAUDINGI PATARIMAI.....	63
11. VALYMAS IR PRIEŽIŪRA.....	65
12. GEDIMŲ ŠALINIMAS.....	67
13. ENERGIJOS EFEKTYVUMAS.....	68
14. APLINKOS APSAUGA.....	69

1. ⚠ SAUGOS INFORMACIJA

Prieš įrengdami ir naudodami šį prietaisą, atidžiai perskaitykite pateiktą instrukciją. Gamintojas neatsako už sužalojimus ar žalą, patirtą dėl netinkamo prietaiso įrengimo ar naudojimo. Instrukciją visada laikykite saugioje ir pasiekiamoje vietoje, kad prireikus galėtumėte pasižiūrėti.

1.1 Vaikų ir pažeidžiamų žmonių sauga

- Vyresni nei 8 metų vaikai ir asmenys, turintys fizinių, jutiminių arba protinių sutrikimų, arba asmenys, kuriems trūksta patirties ar žinių, šį prietaisą gali naudoti tik prižiūrimi kitų arba gavę nurodymus, kaip saugiai naudotis prietaisu, jei jie supranta su prietaiso naudojimu susijusius pavojus. Mažesnių nei 8 metų vaikų ir asmenų, turinčių labai sunkią

ir sudėtingą negalią, negalima be priežiūros leisti būti šalia prietaiso.

- Vaikus būtina nuolat prižiūrėti ir užtikrinti, kad jie nežaistų su buitinais prietaisais ar juos valdančia programėle mobiliuosiuose įrenginiuose.
- Visas pakuotės medžiagas saugokite nuo vaikų ir tinkamai pašalinkite.
- DĖMESIO! Prietaisas ir jo pasiekiamos dalys naudojimo metu įkaista. Neleiskite vaikams ir naminiams gyvūnams būti šalia prietaiso jam veikiant arba vėstant.
- Jeigu prietaise yra apsaugos nuo vaikų įtaisas, jį reikia suaktyvinti.
- Vaikai be priežiūros negali atlikti prietaiso valymo ir naudotojo priežiūros darbų.

1.2 Bendrieji saugos reikalavimai

- Šis prietaisas yra skirtas tik maistui gaminti.
- Tai buitinis prietaisas, skirtas naudoti patalpose, vienam šeimos ūkiui.
- Šį prietaisą galima naudoti biuruose, viešbučių kambariuose, nakvynės ar svečių namuose, sodybose ar kitoje panašioje aplinkoje, kur prietaiso naudojimo intensyvumas neviršija buitinio (vidutinio) naudojimo.
- Šį prietaisą įrengti ir pakeisti jo laidą privalo tik kvalifikuotas specialistas.
- Nenaudokite prietaiso, prieš jo įrengimą balduose.
- Prieš vykdydami techninės priežiūros darbus, atjunkite prietaisą nuo maitinimo.
- Pasirūpinkite, kad pažeistą maitinimo laidą pakeistų tik gamintojas, jo įgalioto techninės priežiūros centro darbuotojai arba atitinkamos kvalifikacijos specialistai – kitaip gali kilti elektros smūgio pavojus.
- DĖMESIO: Pasirūpinkite, kad prieš keičiant lempuotę prietaisas būtų išjungtas, kitaip galimas elektros smūgis.

- DĖMESIO: Prietaisas ir jo pasiekiamos dalys naudojimo metu įkaista. Būkite atsargūs ir nelieskite kaitinimo elementų ar prietaiso ertmės paviršių.
- Pagalbinius reikmenis arba indus iš orkaitės traukite ir į ją dėkite mūvėdami karščiui atsparias pirštines.
- Naudokite tik šiam prietaisui rekomenduojamą maisto (kepimo) termometrą.
- Jei norite išimti padėklų laikiklius, pirmiausia iš šoninių sienelių ištraukite laikiklio priekį, o po to galą. Padėklų laikiklius atgal sudėkite priešinga tvarka.
- Nenaudokite garintuvo prietaisui valyti.
- Durelių stiklo nevalykite šiurkščiu šveičiamuoju valikliu ar aštriais metalinėmis grandyklėmis, nes galite subraižyti paviršių ir dėl to stiklas gali sudužti.
- Prieš pirolizinį valymą išimkite iš orkaitės visus priedus ir pašalinkite didesnius kiekius maisto ar skysčių likučių.

2. SAUGOS INSTRUKCIJOS

2.1 Įrengimas

ĮSPĖJIMAS!

Šį prietaisą įrengti privalo tik atitinkamos kvalifikacijos specialistas.

- Nuimkite visas pakavimo medžiagas.
- Neįrenkite ir nenaudokite sugadinto prietaiso.
- Vadovaukitės mūsų svetainėje pateikta montavimo instrukcija.
- Visada būkite atsargūs, kai perkeliate prietaisą, nes jis yra sunkus. Visada mūvėkite apsaugines pirštines ir avėkite uždarą avalynę.
- Netraukite šio prietaiso už rankenos.
- Įrenkite prietaisą saugioje ir tinkamoje vietoje, atitinkančioje įrengimo reikalavimus.
- Būtina paisyti minimalių atstumų iki kitų prietaisų ir spintelių.
- Prieš montuodami prietaisą patikrinkite, ar prietaiso dureles galima laisvai atidaryti.

- Prietaise įrengta elektrinė aušinimo sistema. Ji turi būti prijungta prie elektros maitinimo šaltinio.

2.2 Elektros prijungimas

ĮSPĖJIMAS!

Pavojus sukelti gaisrą ir gauti elektros smūgį.

- Visus elektros prijungimus privalo atlikti kvalifikuotas elektrikas.
- Prietaisą privaloma įžeminti.
- Įsitikinkite, kad parametrai techninių duomenų plokštelėje atitinka maitinimo tinklo elektros vardinus duomenis.
- Visada naudokite tinkamai įrengtą įžemintą saugųjį elektros lizdą.
- Nenaudokite daugiakanalių adapterių ir ilginamųjų laidų.
- Būkite atsargūs, kad nesugadintumėte elektros kištuko ir maitinimo laido. Jei reikėtų pakeisti maitinimo laidą, tai turi padaryti mūsų įgaliotasis techninės priežiūros centras.

- Saugokite, kad maitinimo laidai neliešų ir nebūtų arti prietaiso durelių arba nišos po prietaisu, ypač kai jis veikia arba durelės yra karštos.
- Dalių su įtampa ir izoliuotų dalių apsauga nuo smūgių turi būti pritvirtinta taip, kad nebūtų galima nuimti be įrankių.
- Elektros kištuką į tinklo lizdąjunkite tik tuomet, kai visiškai pabaigsite įrengimą. Įsitinkinkite, kad įrengus prietaisą, elektros laido kištuką būtų lengva pasiekti.
- Jeigu tinklo lizdas atsilaisvinęs, nejunkite kištuko.
- Norėdami išjungti prietaisą, netraukite už maitinimo laido. Visada traukite paėmę už elektros kištuko.
- Naudokite tik tinkamus izoliavimo įtaisus: liniją apsaugančius automatinius jungiklius, saugiklius (įsukami saugikliai turi būti išimami iš jų laikiklio), įžeminimo nuotėkio atjungiamuosius įtaisus ir kontaktorius.
- Elektros instaliacija privalo turėti izoliavimo įtaisą, kuris leidžia atjungti prietaisą nuo maitinimo tinklo ties visais poliais. Tarp izoliavimo įtaiso kontaktų turi būti mažiausiai 3 mm pločio tarpelis.
- Iki galo uždarykite prietaiso dureles, prieš įkišdami maitinimo laido kištuką į elektros tinklo lizdą.
- Prietaisas tiekiamas su pagrindiniu maitinimo laidu ir kištuku.

2.3 Naudojimas

ĮSPĖJIMAS!

Sužalojimo, nudegimų ir elektros smūgio arba sprogo pavojus.

- Nebandykite pakeisti šio prietaiso techninių savybių.
- Pasirūpinkite, kad ventiliacinės angos nebūtų užblokuotos.
- Nepalikite įjungto prietaiso be priežiūros.
- Po kiekvieno naudojimo prietaisą išvalykite.
- Atidarydami veikiančio prietaiso dureles būkite atsargūs. Iš vidaus gali išsiveržti įkaitintas oras.
- Nelieskite prietaiso drėgnomis rankomis arba jei prietaisas liečiasi su vandeniu.
- Nespauskite atidarytų durelių.

- Nenaudokite prietaiso, kaip darbinio paviršiaus ar daiktams laikyti.
- Atsargiai atidarykite prietaiso dureles. Naudojant maisto produktus su alkoholiu, gali susidaryti alkoholio ir oro mišinys.
- Atidarydami dureles pasirūpinkite, kad šalimais nebūtų kibirkščių ar atviros ugnies šaltinių.
- Konservavimui visada naudokite tik tam tinkamus stiklainius ir indus.
- Šalia prietaiso, į prietaisą arba ant jo nedėkite degių medžiagų arba degiomis medžiagomis sudrėkintų daiktų.
- Nesidalykite savo „Wi-Fi“ slaptažodžiu.

ĮSPĖJIMAS!

Pavojus sugadinti prietaisą.

- Emalės apsauga nuo pažeidimų ir išblukimo:
 - Nedėkite orkaitėms skirtų indų ar kitų objektų tiesiai ant prietaiso dugno.
 - Nedėkite aliuminio folijos tiesiai ant prietaiso ertmės dugno;
 - Nepilkite vandens tiesiai į įkaitusį prietaisą.
 - Nelaikykite prietaise paruoštų drėgnų patiekalų ir maisto produktų.
 - Būkite atsargūs montuodami arba išimdami prietaiso priedus.
- Emalio ar nerūdijančiojo plieno išblukimas neturi poveikio prietaiso veikimui.
- Drėgniems pyragams kepti naudokite gilų kepimo indą. Vaisių sultys palieka dėmes, kurias sudėtinga pašalinti.
- Maistą visuomet gaminkite uždare prietaiso dureles.
- Jeigu prietaisas įrengtas už baldo plokštės (pvz., durelių), pasirūpinkite, kad prietaisui veikiant durelės visada būtų atidarytos. Už durelių gali kauptis karštis ir drėgmė, kurie gali pakenkti prietaisui, baldams ar grindims. Neuždarykite durelių, kol po naudojimo prietaisas visiškai neatauš.

2.4 Priežiūra ir valymas

ĮSPĖJIMAS!

Pavojus susižaloti, sukelti gaisrą ir sugadinti prietaisą.

- Prieš vykdydami priežiūros darbus išjunkite prietaisą ir ištraukite maitinimo laido kištuką iš elektros lizdo.
- Patikrinkite, ar atvėsusios prietaiso drelės. Stiklinės plokštės gali suskilti.
- Pažeistas stiklines drelėlių plokštes nedelsiant pakeiskite naujomis. Kreipkitės į įgaliotąjį techninės priežiūros centrą
- Išmontuodami prietaiso drelės būkite labai atsargūs. Drelės sunkios!
- Reguliariai valykite prietaisą, kad apsaugotumėte paviršių nuo nusidėvėjimo.
- Valykite prietaisą drėgna, minkšta šluoste. Naudokite tik neutralius ploviklius. Nenaudokite šveičiamųjų produktų, šveitimo kempinių, tirpiklių arba metalinių grandyklų.
- Jeigu naudojate orkaitės purškiklį, laikykitės ant pakuotės pateiktų saugumo nurodymų.

2.5 Pirolizinis valymas

ĮSPĖJIMAS!

Sužalojimo / gaisro / cheminių emisijų (dūmų) rizika naudojant pirolizės režimą.

- Prieš pirolizinį valymą ir pirminį įkaitinimą iš orkaitės išimkite:
 - maisto likučius, išsipylusį aliejų, riebalus ir pan.
 - bet kokius išimamus daiktus (įskaitant lentynas ir bėgelius tiekiamus su prietaisu), ypač nepridegančius puodus, keptuves, skardas, indus ir pan.
- Įdėmiai perskaitykite visą pirolizinio valymo instrukciją.
- Kol vykdomas pirolizinis valymas, neprileiskite prie prietaiso vaikų. Prietaisas pirolizinio valymo metu labai įkaista, o iš ventilacijos angų sklinda įkaitęs oras.
- Pirolizinis valymas – tai valymo procedūra įkaitinant orkaitę iki aukštos temperatūros, kurios metu gali išsiskirti sudegusių maisto likučių ir kitų medžiagų garai, todėl naudotojams rekomenduojame:
 - pirolizinio valymo procedūros metu ir jai pasibaigus gerai išvėdinkite patalpą.

- pradinio išankstinio įkaitinimo metu ir jam pasibaigus gerai išvėdinkite patalpą.
- Pirolizinio valymo metu ir jam pasibaigus nepilkite ant orkaitės drelėlių vandens, kad nesugadintumėte stiklinių dalių.
- Pirozilinių orkaičių generuojami garai / sudeginto maisto dūmai žmonėms, įskaitant vaikus ar sveikatos sutrikimų turintiems asmenims, nėra kenksmingi.
- Pirolizinio valymo metu ir įkaitinę prietaisą pasirūpinkite, kad augintiniai nesiliestų prie prietaiso. Maži naminiai gyvūnai (ypač paukščiai ir ropliai) gali būti labai jautrūs temperatūrų pokyčiams ir karštiesiems garams.
- Pirolizinio valymo metu aukšta temperatūra gali pažeisti puodų, keptuvių, skardų ir kt. priemonių nepridegančius paviršius ir gali išsiskirti nedidelis kiekis kenksmingų garų.

2.6 Vidinis apšvietimas

ĮSPĖJIMAS!

Elektros smūgio pavojus.

- Šio gaminio viduje esanti (-čios) lemputė (-ės) ir atskirai parduodamos atsarginės lemputės: Šios lemputės turi atlaikyti ekstremalias fizines sąlygas buitiniuose prietaisuose, pavyzdžiui, temperatūrą, vibraciją, drėgmę, arba yra skirtos informuoti apie prietaiso veikimo būseną. Jos nėra skirtos naudoti kitoms paskirtims ir netinka patalpoms apšviesti.
- Šiame gaminyje yra šviesos šaltinis, kurio energijos vartojimo efektyvumo klasė G.
- Naudokite tik tų pačių techninių duomenų lemputes.

2.7 Paslauga

- Dėl prietaiso remonto kreipkitės į įgaliotąjį techninės priežiūros centrą.
- Naudokite tik originalias dalis.

2.8 Išmetimas

ĮSPĖJIMAS!

Pavojus susižeisti arba uždusti.

- Norėdami sužinoti, kaip tinkamai utilizuoti prietaisą, susisiekite su atitinkama savivaldybės įstaiga.
- Ištraukite laido kištuką iš elektros tinklo lizdo.

- Nupjaukite maitinimo laidą prie pat prietaiso ir tinkamai utilizuokite.

3. GAMINIO APRAŠYMAS

3.1 Bendroji apžvalga

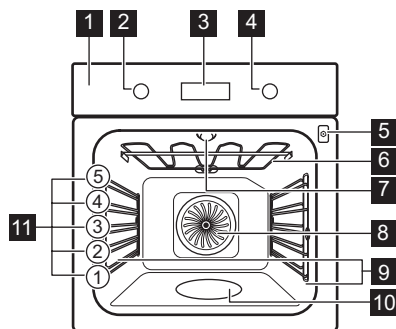

- 1 Valdymo skydelis
- 2 Kaitinimo funkcijų nustatymo rankenėlė
- 3 Ekranas
- 4 Valdymo rankenėlė
- 5 Maisto termometro lizdas
- 6 Šildymo elementas

- 7 Lemputė
- 8 Ventilatorius
- 9 Lentynos atrama, išimama
- 10 Orkaitės vidaus įduba
- 11 Vietos lentynoje

3.2 Priedai

Priedai galimi priklausomai nuo modelio. Nuskaitykite QR kodą ir patikrinkite, kaip naudoti su prietaisu pateiktus priedus. Papildomų priedų galite užsisakyti atskirai. Jei norite daugiau informacijos, susisiekite su vietiniu tiekėju.



4. VALDYMO SKYDELIS

4.1 Prietaiso įjungimas ir išjungimas

Kad įjungtumėte prietaisą:

1. Spustelėkite reguliatorius. Regulatoriai išsitrauks.
2. Pasukite kaitinimo funkcijų rankenėlę, kad pasirinktumėte.
3. Pasukite valdymo reguliatorių, kad pakeistumėte nustatymą.

Kai prietaisą norėsite išjungti, pasukite kaitinimo funkcijų reguliatorių į išjungimo padėtį **0**.

4.2 Valdymo skydelio apžvalga

	Paspauskite, kad nustatytumėte laikmačio funkcijas.
	Paspauskite ir palaikykite, kad įjungtumėte funkciją: Greitasis įkaitinimas.
	Paspauskite, kad įjungtumėte ar išjungtumėte prietaiso lemputę.
	Norėdami pakeisti nustatytą patiekalo kepimo temperatūrą, spauskite: Maisto termometras
OK	Paspauskite mygtuką, kad patvirtintumėte pasirinkimą.

4.3 Ekranas su pagrindinėmis funkcijomis.

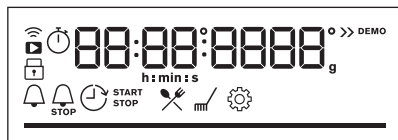

Ekranas su pagrindinėmis funkcijomis.

	Prietaisas yra užrakintas.
	Submenui: Kepimo vadovas.
	Submenui: Valymas.
	Submenui: Nustatymai
	Greitas įkaitinimas – įjungta.
	Įjungta ruošimo garuose funkcija.

	Maisto termometras – įjungta.
	Laikmatis – įjungta.
	Kepimo laikas – įjungta.
	Atidėto paleidimo laikas – įjungta.
	Laikmatis – įjungta.
	„Wi-Fi“ ryšys – įjungta.
	Nuotolinis valdymas – įjungta.
	Progreso juosta rodo, kada prietaisas pasiekia nustatytą temperatūrą arba kada baigiasi maisto gaminimo trukmė.

5. PRIEŠ NAUDOJANT PIRMĄ KARTĄ

ĮSPĖJIMAS!

Žr. saugos skyrius.

5.1 Laiko nustatymas

Pirmą kartą prijungę prietaisą prie elektros maitinimo šaltinio palaukite, kol valdymo skydelyje pamatysite: "00:00" arba "12:00" (priklauso nuo modelio).

1. Pasukite reguliatorių, kad nustatytumėte laiką.
2. Paspauskite OK.

5.2 Pirminis išankstinis įkaitinimas ir valymas

Prieš naudodami ir dėdami maistą pirmą kartą, pakaitinkite tuščią prietaisą. Prietaisas gali skleisti nemalonų kvapą ir dūmus. Išankstinio įkaitinimo metu vėdinkite patalpą.

1. Iš prietaiso išimkite visus priedus ir išimamas lentynų atramas.
2. Nustatykite funkciją . Nustatykite didžiausią temperatūrą. Įjunkite prietaisą ir palaukite 1 val.

3. Nustatykite funkciją . Nustatykite didžiausią temperatūrą. Įjunkite prietaisą ir palaukite 15 min.
4. Išjunkite prietaisą ir palaukite kol atvės.
5. Prietaisą ir jo priedus valykite tik mikropluošto šluoste, suvilgyta šilto vandens ir švelnaus ploviklio tirpale.
6. Sudėkite priedus ir išimamas lentynų atramas atgal į jų pradines padėtis.

5.3 Belaidis ryšys

Prietaisui prijungti jums reikės:

- Internetinio belaidžio ryšio.
- Mobilaus prietaiso, prijungto prie to paties belaidžio tinklo.

1. Norėdami atsisiųsti programėlę, nuskaitykite QR kodą ant naudotojo vadovo galinio viršelio. Taip pat programėlę galite atsisiųsti iš programėlių parduotuvės.
2. Vadovaukitės programėlės nurodymais.
3. Kaitinimo funkcijų valdymo rankenėle pasirinkite .
4. Pasukite valdymo rankenėlę, kad pasirinktumėte / „Wi-Fi“ ryšys. Įjunkite

arba išjunkite. Žr. skyrių „Kasdienis naudojimas“. Pakeitimas: Nuostatos „Wi-Fi“ ryšys numatytoji būseną – įjungta. Patarimus, kaip taupyti energiją, rasite skyriuje „Energijos efektyvumas“.



Siekiant užtikrinti saugumą, nuotolinis valdymas po 24 val išsijungia automatiškai. Jei reikia, registraciją pakartokite.

Dažnis	2.4 GHz WLAN 2400 - 2483.5 MHz
Protokolas	IEEE 802.11b DSSS, 802.11g/n OFDM

Maksimali galia EIRP < 20 dBm (100 mW)

„Wi-Fi“ modulis NIUS-50

5.4 Programinės įrangos licencijos

Šio gaminio programinės įrangos elementai yra atvirojo kodo ir nemokami. AEG dėkoja atvirojo programinio kodo ir robotikos bendruomenėms už jų indėlį.

Šių nemokamų programinės įrangos elementų atvirąjį programinį kodą, licencijas bei publikavimo ir autorių teisių sąlygas rasite adresu: <http://aeg.opensoftwarerepository.com> (aplankas NIUS)

6. KASDIENIS NAUDOJIMAS



ĮSPĖJIMAS!

Žr. saugos skyrius.

6.1 Kaitinimo funkcijos



Karšto oro srautas

Kepti mėsą ir pyragus. Nustatykite žemesnę temperatūrą nei pasirinkę viršutinio / apatinio kaitinimo funkciją, nes ventiliatorius tolygiai paskirsto kaitrą orkaitės viduje.



Apatinis + viršutinis kaitinimas

Kepti ir skrudinti maistą vienoje lentynos padėtyje.



SteamBake

Drėgmei padidinti ruošiant maistą. Išgauti tinkamą spalvą ir traškiają plutele. Skirta pašildomiems patiekalams suteikti sultingumo.



Šaldytas maistas

Traškiems pusfabrikačiams ruošti, pvz., gruzdintoms bulvytėms, keptoms bulvytėms ar rytietiškiems suktinukams.



Picos programa

Tinka kepti picą ir kitus patiekalus, kuriems reikalingas kaitinimas iš apačios.



Apatinis kaitinimas

Intensyviai skrudinti ir traškiam pagrindui. Naudokite žemiausią lentynos padėtį.



Drėgnas konvek. kepimas

Ši funkcija ruošiant maistą padeda taupyti energiją. Naudojantis šia funkcija temperatūra prietaise gali skirtis nuo nustatytos. Išnaudojamas perteklinis karštis. Kaitinimo galią galima sumažinti. Daugiau informacijos rasite skyriuje „Kasdienis naudojimas“, Pastabos apie: Drėgnas konvek. kepimas.



Grilis

Ploniems maisto gabalėliams ir duonos skrebučiams kepti grilyje.



Turbo grilis

Skirta didesniems mėsos arba paukštienos su kaulais gabalams kepti viename lygyje. Apkepams ruošti ir skrudinti.



Kai kurių kaitinimo funkcijų metu, temperatūrai nukritus žemiau 80 °C, lemputė gali išsijungti automatiškai.

6.2 Pastabos: Drėgnas konvek. kepimas

Ši funkcija naudota vertinant energijos sąnaudų efektyvumo klasę ir atitikimą ekologiniams reikalavimams (kaip numato EU 65/2014 ir EU 66/2014). Patikros pagal: IEC/EN 60350-1.

Gaminant maistą orkaitės durelės turi būti uždarytos, kad funkcija nebūtų nutraukta ir veiktų efektyviausiai.

Naudojant šią funkciją, lemputė automatiškai išsijungs po 30 sekundžių.

Nurodymus dėl maisto gaminimo rasite skyriuje „Patarimai“, Drėgnas konvek. kepimas. Rekomendacijas, kaip taupyti energiją, rasite skyriuje „Energijos efektyvumas“, „Energijos taupymo patarimai“.

6.3 Nustatymas: Kaitinimo funkcijos

1. Norėdami pasirinkti kaitinimo funkciją, pasukite kaitinimo valdymo rankenėlę.
2. Valdymo rankenėle nustatykite temperatūrą.

 Greitas įkaitinimas – paspauskite ir palaikykite, kad sutrumpintumėte kaitinimo laiką. Galima su kai kurioms kaitinimo funkcijoms. Ventilatorius gali įsijungti automatiškai.

6.4 Nustatymas: SteamBake - Maisto ruošimas garuose

1. Patikrinkite, ar atvėsusios prietaiso durelės.
2. Įpilkite į orkaitės vidaus įdubą 250 ml vandens iš čiaupo. Kai gaminatė maistą ar kai orkaitė įkaitusi nebandykite papildyti vandeniui skirtos įdubos.
3. Norėdami pasirinkti kaitinimo funkciją , pasukite kaitinimo valdymo rankenėlę.
4. Valdymo rankenėle nustatykite temperatūrą.
5. Pakaitinkite tuščią orkaitę 10 min, kad padidėtų drėgmė.
6. Įdėkite maistą į prietaisą.
7. Baigę gaminti, pasukite kaitinimo funkcijų rankenėlę į išjungtumėte padėtį, kad išjungtumėte prietaisą.
8. Kai prietaisas atvėsta, minkšta šluoste pašalinkite likusį vandenį iš ertmės įdubos.



ĮSPĖJIMAS!

Lėtai atidarykite dureles. Staiga išsiveržę garai gali nudeginti!

6.5 Įvedimas: Meniu

Atverkite meniu, kad galėtumėte pasirinkti kepimo vadovą ar nustatymus.



1. Pasukite kaitinimo funkcijų nustatymo rankenėlę į  padėtį.

Ekране matysite , , .

2. Norėdami atverti submeniu, valdymo rankenėle pasirinkite jo piktogramą. Paspauskite OK.

6.6 Nuostata: Kepimo vadovas

Kepimo vadovas antrinį meniu sudaro konkrečioms patiekalams sukurtos programos. Programos paleidžiamos su atitinkamai parinktais nustatymais. Gaminimo metu galite keisti programos laiką ir temperatūrą.

1. Pasukite kaitinimo funkcijų nustatymo rankenėlę į  padėtį.
2. Valdymo rankenėle pasirinkite . Paspauskite OK.
3. Valdymo rankenėle pasirinkite patiekalą (pvz., P1). Paspauskite OK.
4. Sudėkite maistą į prietaisą. Paspauskite OK.
5. Funkcijai pasibaigus patikrinkite, ar maistas tinkamai paruoštas. Jei reikia, pratęskite maisto gaminimo trukmę.

Submeniu: Kepimo vadovas

Paaškinimas



Kad galėtumėte naudotis šia funkcija, turite prijungti maisto termometrą. Žr. skyrių „Priedų naudojimas“.



Jei norite naudoti ruošimo garuose funkciją, pripildykite orkaitės vidaus įdubą vandens.











Prieš pradėdami gaminti maistą prietaisą įkaitinkite.



Lentynėlės lygis. Žr. skyrių „Gaminio aprašymas“.

Ekране rodomas **P** ir patiekalo numeris, kurį rasite lentelėje.

	Patiekalas	Svoris	Lentynėlės padėtis / priedai
P1	Jautienos kepsnys, lengvai iškeptas		
P2	Jautienos kepsnys, vidutiniškai iškeptas	1 - 1.5 kg; 4–5 cm storio gabalai	 2; kepimo skarda Mėsą kelias minutes pakepkite įkaitintoje keptuvėje. Įdėkite į prietaisą.
P3	Jautienos kepsnys, gerai iškeptas		
P4	Kepsnys, vidutiniškai iškeptas	180 - 220 g vienam gabalui; 3 cm storio griežiniai	 3; patiekalo kepimas ant vielinės lentynėlės Mėsą kelias minutes pakepkite įkaitintoje keptuvėje. Įdėkite į prietaisą.
P5	Jautienos kepsnys / troškiny (antrekotas, šlaunies kepsnys, storas paslėpnis)	1.5 - 2 kg	 2; patiekalo kepimas ant vielinės lentynėlės Mėsą kelias minutes pakepkite įkaitintoje keptuvėje. Pridėti skysčio. Įdėkite į prietaisą.
P6	Jautienos kepsnys, lengvai iškeptas (kepimas žemoje temperatūroje)		
P7	Jautienos kepsnys, vidutiniškai iškeptas (kepimas žemoje temperatūroje)	1 - 1.5 kg; 4–5 cm storio gabalai	 2; kepimo skarda Mėsą kelias minutes pakepkite įkaitintoje keptuvėje. Įdėkite į prietaisą.
P8	Jautienos kepsnys, gerai iškeptas (kepimas žemoje temperatūroje)		
P9	Jautienos filė, lengvai iškepta (kepimas žemoje temperatūroje)		
P10	Jautienos filė, vidutiniškai iškepta (kepimas žemoje temperatūroje)	0.5 - 1.5 kg; 5–6 cm storio gabalai	 2; kepimo skarda Mėsą kelias minutes pakepkite įkaitintoje keptuvėje. Įdėkite į prietaisą.
P11	Jautienos filė, gerai iškepta (kepimas žemoje temperatūroje)		
P12	Veršienos kepsnys (pvz., nugarinė)	0.8 - 1.5 kg; 4 cm storio gabalai	 2; patiekalo kepimas ant vielinės lentynėlės Mėsą kelias minutes pakepkite įkaitintoje keptuvėje. Pridėti skysčio. Įdėkite į prietaisą. Uždengtas kepsnys.
P13	Kiaulienos sprandinės arba nugarinės kepsnys	1.5 - 2 kg	 2; patiekalo kepimas ant vielinės lentynėlės Į keptamą patiekalą įpilkite 200 ml skysčio.
P14	Plėšytai kiaulienai (ruošimas žemoje temperatūroje)	1.5 - 2 kg	 2; kepimo skarda Praėjus pusei maisto gaminimo laiko, mėsą apverskite, kad vienodai paskrustų.

	Patiekalas	Svoris	Lentynėlės padėtis / priedai
P15	Kiaulienos nugarinė, šviežia	1 - 1.5 kg; 5–6 cm storio gabalai	2; patiekalo kepimas ant vielinės lentynėlės . Mėsą kelias minutes pakepkite įkaitintoje keptuvėje. Įdėkite į prietaisą.
P16	Kiaulienos šonkauliukai	2 - 3 kg; naudokite šviežius, 2–3 cm storio šonkauliukus	3; gili keptuvė Įpilkite skysčio, kad padengtų patiekalo apačią. Praėjus pusei maisto gaminimo laiko, mėsą apverskite.
P17	Ėrienos koja su kaulu	1.5 - 2 kg; 7–9 cm storio gabalai	2; patiekalo kepimas ant kepimo skardos . Pridėti skysčio. Praėjus pusei maisto gaminimo laiko, mėsą apverskite.
P18	Visas viščiukas	1 - 1.5 kg; šviežias	2; 200 ml; troškinyms ant kepimo padėklo . Praėjus pusei maisto gaminimo trukmės, paukštinę apverskite, kad vienodai paskrustų.
P19	Viščiukas, pusė	0.5 - 0.8 kg	3; kepimo skarda
P20	Viščiuko krūtinėlė	180 - 200 g gabalui	2; kepkite patiekalą ant vielinės lentynėlės . Mėsą kelias minutes pakepkite įkaitintoje keptuvėje.
P21	Viščiukų šlaunelės, atvės.	-	3; kepimo skarda Jei viščiuko šlaunelės užmarinavote, pasirinkite žemesnę temperatūrą ir kepkite ilgiau.
P22	Visa antis	2 - 3 kg	2; patiekalo kepimas ant vielinės lentynėlės . Įdėkite mėsą į kepimo indą. Praėjus pusei maisto gaminimo trukmės, antį apverskite.
P23	Visa žąsis	4 - 5 kg	2; gili keptuvė Įdėkite mėsą į gilią kepimo skardą. Praėjus pusei maisto gaminimo laiko, žąsį apverskite.
P24	Mėsos vyniotinis	1 kg	2; vielinė lentynėlė
P25	Žuvis, kepta ant grot.	0.5 - 1 kg vienai žuviai	2; kepimo skarda Į žuvį įdėkite sviesto ir pagardinkite prieskoniais bei žolelėmis.
P26	Žuvies filė	-	3; kepkite patiekalą ant vielinės lentynėlės
P27	Sūrio pyragas	-	2; 28 cm užveržiama kepimo forma ant vielinės lentynėlės
P28	Obuolių pyragas	-	2; 100–150 ml; kepimo skarda
P29	Obuolių tortas	-	2; pyrago forma ant vielinės lentynėlės
P30	Obuolių pyragas	-	2; 100–150 ml; 22 cm pyrago forma ant vielinės lentynėlės

	Patiekalas	Svoris	Lentynėlės padėtis / priedai
P31	Šokoladiniai sausainėliai	2 kg tešlos	3; gili keptuvė
P32	Keksiukai	-	2; 100–150 ml; keksiukų padėklas ant vielinės lentynėlės
P33	Pyragas su priedais	-	2; kepimo skarda ant vielinės lentynėlės
P34	Keptos bulvės	1 kg	2; kepimo skarda Sudėkite neluotas ir nepjaustytas bulves ant kepimo skardos.
P35	Keptos bulvytės	1 kg	3; kepimo skardoje su kepimo popieriumi Supjaustykite bulves skiltelėmis.
P36	Ant grilio keptos daržovės	1 - 1.5 kg	3; kepimo skardoje su kepimo popieriumi Supjaustykite daržoves.
P37	Kroketai, užšaldyti	0.5 kg	3; kepimo skarda
P38	Šaldytos bulvytės	0.75 kg	3; kepimo skarda
P39	Mėsos / daržovių lazanija su sausais makaronų lakštais	1 - 1.5 kg	2; troškinkite patiekalą ant vielinės lentynėlės
P40	Bulvių plokštainis (žalios bulvės)	1 - 1.5 kg	1; troškinkite patiekalą ant vielinės lentynėlės Praėjus pusei maisto gaminimo trukmės, patiekalą apverskite.
P41	Šviežia pica, plona	-	2; 100 ml; kepimo skardoje su kepimo popieriumi
P42	Šviežia pica, stora	-	2; kepimo skardoje su kepimo popieriumi
P43	Pyragas „Quiche“	-	2; kepimo skarda ant vielinės lentynėlės
P44	Prancūziškasis baltas / čiabata / balta duona	0.8 kg	2; 150 ml; kepimo skardoje su kepimo popieriumi Baltai duonai kepti reikia daugiau laiko.
P45	Viso grūdo / ruginė / juoda duona	1 kg	2; 150 ml; kepimo skardoje su kepimo popieriumi / ant vielinės lentynėlės

6.7 Keičiama: Nustatymai

1. Pasukite kaitinimo funkcijų nustatymo rankenėlę į padėtį.
2. Valdymo rankenėle pasirinkite .
Paspauskite OK.
3. Norėdami pasirinkti nustatymą pasukite valdymo rankenėlę. Paspauskite OK.

4. Pasukite valdymo rankenėlę, kad sureguliuotumėte reikšmę. Paspauskite OK.
5. Pasukite kaitinimo funkcijų rankenėlę į išjungimo padėtį, kad išeitumėte iš Meniu.

Submenui: Nustatymai

Nustatymai	Reikšmė
01 Paros laikas	Pakeisti
02 Ekranu ryškumas	1 - 5
03 Mygtukų tonai	1 – signalas, 2 – spragtelėjimas, 3 – garsas išjungtas
04 Įspėjamo signalo garsas	1 - 4
05 Maisto termometras veiksmas	1 – signalas ir sustabdymas, 2 – signalas
06 Laikmatis	Ijungti / išjungti
07 Orkaitės apšvietimas	Ijungti / išjungti

Nustatymai	Reikšmė
08 Greitas įkaitinimas	Ijungti / išjungti
09 Priminimas apie valymą	Ijungti / išjungti
10 „Wi-Fi“ ryšys	Ijungti / išjungti
11 Nuotolinis valdymas	Ijungti / išjungti
12 Atsijungti nuo tinklo	Taip / ne
13 Demonstracinis režimas	Aktyvavimo kodas: 2468
14 Programinės įrangos versija	Tikrinti
15 Atkurti visus nustatymus	Taip / ne

7. PAPILDOMOS FUNKCIJOS

7.1 Užraktas

Ši funkcija apsaugo nuo atsitiktinio prietaiso funkcijos pakeitimo.

Jei įjungsite, kai prietaisas naudojamas, valdymo skydelis užsiras, kad pasirinkti nustatymai išliktų nepakitę.

Jei įjungsite, kai prietaisas išjungtas, valdymo skydelis liks užrakintas, kad atsitiktinai neįjungtumėte prietaiso.

Paspauskite  OK, kad įjungtumėte funkciją.



Suveiks garsinis signalas.  – kai užraktas įsijungs, sumirksės 3 kartus.

 OK – paspauskite ir palaikykite, kad išjungtumėte funkciją.

7.2 Automatinis išsijungimas

Saugumo sumetimais prietaisas po kurio laiko išsijungia automatiškai, jeigu veikia kaitinimo funkcija ir nėra pakeičiamos nuostatos.

 (°C)	 (val)
30 - 115	12.5

 (°C)	 (val)
120 - 195	8.5
200 - 245	5.5
250 - maks.	3

Jeigu ketinate naudotis kaitinimo funkcija ilgiau nei laikotarpį, po kurio suveikia automatinis išsijungimas, nustatykite maisto gaminimo trukmę. Žr. skyrių „Laikrodžio funkcijos“.





Automatinis išsijungimas neveiks, jei naudosite šias funkcijas: Orkaitės apšvietimas, Maisto termometras, Atidėto paleidimo laikas.

7.3 Ventilatorius

Kai prietaisas veikia, aušinimo ventilatorius įsijungia automatiškai, kad prietaiso paviršiai išliktų vėsūs. Jei prietaisą išjungs, aušinimo ventilatorius veiks toliau, kol prietaisas neatvės.

8. LAIKRODŽIO FUNKCIJOS

8.1 Laikmačio funkcijų aprašymas

 Laikmatis	Laikmačiui nustatyti. Laikui pasibaigus išgirsite signalą. Ši funkcija niekaip neveikia prietaiso veikimo ir gali būti nustatyta bet kada.
 Kepimo laikas	Maisto ruošimo laikui nustatyti. Pasiibaigus laikui išgirsite signalą ir kaitinimo funkcija išsijungs.
 Atidėto paleidimo laikas	Nustatyti įjungimo ir (arba) gaminimo pabaigos laiką.
 Laikmatis	Prietaiso veikimo trukmei parodyti. Didžiausia reikšmė – 23 val 59 min. Ši funkcija niekaip neveikia prietaiso veikimo ir gali būti nustatyta bet kada.



8.2 Nuostata: Laikmatis

1. Paspauskite .



Ekране matysite: 0:00 ir .

2. Pasukite valdymo rankenėlę, kad nustatytumėte Laikmatis.
3. Paspauskite **OK**. Laikmatis iškart pradeda atgalinį skaičiavimą.



8.3 Nuostata: Kepimo laikas

1. Valdymo rankenėlėmis pasirinkite kaitinimo funkciją ir temperatūrą.
2. Palaikykite nuspaudę , kol ekrane pamatysite: 0:00 ir .
3. Pasukite valdymo rankenėlę, kad nustatytumėte Kepimo laikas.
4. Paspauskite **OK**. Laikmatis iškart pradės atgalinį skaičiavimą.
5. Laikui pasibaigus, paspauskite **OK** ir pasukite kaitinimo funkcijų rankenėlę į išjungimo padėtį.



8.4 Nuostata: Atidėto paleidimo laikas

1. Valdymo rankenėlėmis pasirinkite kaitinimo funkciją ir temperatūrą.
 2. Palaikykite nuspaudę , kol ekrane pamatysite:  ir **START**.
 3. Pasukite valdymo rankenėlę, kad nustatytumėte pradžios laiką.
 4. Paspauskite **OK**.
- Ekране matysite: --:--  **STOP**.
5. Pasukite valdymo rankenėlę, kad nustatytumėte pabaigos laiką.
 6. Paspauskite **OK**.
- Laikmatis pradeda atgalinį skaičiavimą nustatytu paleidimo laiku.
7. Laikui pasibaigus, paspauskite **OK** ir pasukite kaitinimo funkcijų rankenėlę į išjungimo padėtį.

8.5 Nuostata: Laikmatis

1. Pasukite kaitinimo funkcijų rankenėlę į , kad pereitumėte prie Menu.
2. Pasukite valdymo rankenėlę, kad pasirinktumėte  / Laikmatis. Žr. skyrių „Kasdienis naudojimas“, skirsnį „Menu“: Nustatymai.
3. Paspauskite **OK**.
4. Pasukite valdymo rankenėlę, kad įjungtumėte ar išjungtumėte laikmatį.
5. Paspauskite **OK**.

8.6 Nustatymas: Paros laikas

1. Pasukite kaitinimo funkcijų rankenėlę į , kad pereitumėte prie Menu.
2. Pasukite valdymo rankenėlę, kad pasirinktumėte  / Paros laikas. Žr. skyrių „Kasdienis naudojimas“; meniu: Nuostatos.
3. Pasukite valdymo rankenėlę, kad nustatytumėte laikrodį.
4. Paspauskite **OK**.

9. PRIEDŲ NAUDOJIMAS

⚠ ĮSPĖJIMAS!

Žr. saugos skyrius.

9.1 Priedų naudojimas



Priklausomai nuo modelio, priedų funkcijos gali skirtis. Daugiau informacijos apie priedus rasite skyriuje „Gaminio aprašymas“.

Mažas įdubimas viršuje apsaugo nuo pavirtimo ir padidina bendrą saugumą. Įlinkiai taip pat apsaugo nuo apvirtimo. Lentynos krašteliai neleidžia indams nuo jos nuslysti.

Įstatykite priedą (vielinę lentynėlę / padėklą) tarp lentynos atramos kreipiamųjų strypų. Pasirūpinkite, kad lentynėlė pasiektų orkaitės galą.

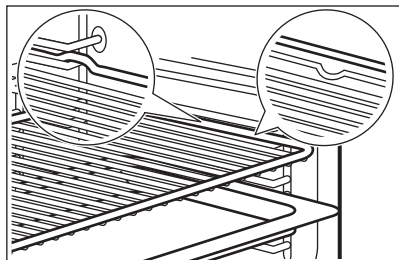

Jei jūsų skarda yra nuolydis, jis turi būti orkaitės gale.

Jei ant priedo yra užrašas, įsitinkinkite, kad jis yra nukreiptas į jus.

Jei naudojate padėklą su skylėmis, padėkite padėklą / keptuvę po juo, kad surinktumėte lašančius skysčius.

9.2 Maisto termometras

Matuoja temperatūrai maisto viduje.

Reikia nustatyti dvi temperatūrų reikšmes.

- °C – temperatūra prietaiso viduje. Turi būti bent 25 °C aukštesnė už patiekalo vidinę temperatūrą.
- – maisto vidaus temperatūra.

Rekomendacijos:

- Maisto produktai turi būti kambario temperatūros.
- Nenaudokite skystiems patiekalams.
- Maisto ruošimo metu maisto termometro jutiklis turi būti visas įsmeigtas į patiekalą.

Maisto ruošimas naudojantis: Maisto termometras

⚠ ĮSPĖJIMAS!

Pavojus nusidenginti – maisto termometras ir lentynėlių atramos įkaista. Nelieskite maisto termometro rankenėlės plikomis rankomis. Visuomet mėvėkite orkaitei skirtas pirštines.

1. Įjunkite prietaisą.
2. Nustatykite kaitinimo funkciją ir, jeigu reikia, orkaitės temperatūrą.
3. Įsmeikite maisto termometrą į patiekalą: **Mėsą, paukštieną ar žuvis** Įsmeikite visą maisto termometro kištuką į stambiausią mėsos arba žuvies gabalą.

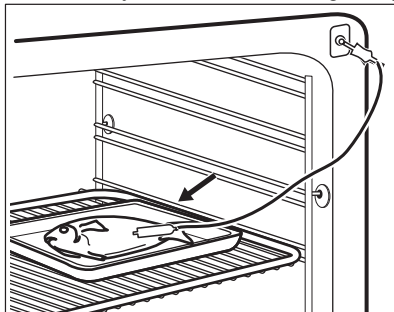

Užkepėlės

Maisto termometro galą kiškite tiksliai į užkepėlės vidurį. Gaminimo metu maisto termometras turi išlikti vienoje vietoje. Geriausia naudoti tvirtą maisto produktą. Maisto termometrą padėkite taip, kad silikoninė jo rankenėlė atsiremtų į kepimo indo briauną. Maisto termometro galas neturi liesti kepimo indo apačios.

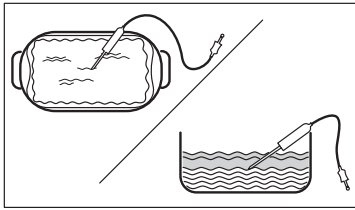

4. Maisto termometro kištuką įkiškite į lizdą, esantį prietaiso viduje. Žr. skyrių „Gaminio aprašymas“.

Ekrane matysite dabartinę maisto termometro temperatūrą.

5. – paspauskite, kad nustatytumėte pageidaujamą kepimo temperatūrą.
6. Valdymo rankenėle nustatykite temperatūrą.
7. Paspauskite **OK**.
8. Maistui įkaitus iki nustatytos temperatūros pasigirs signalas. Patikrinkite, ar maistas paruoštas. Jei reikia, pratęskite maisto gaminimo trukmę.
9. Ištraukite maisto termometro kištuką iš lizdo ir išimkite patiekalą.

10. NAUDINGI PATARIMAI

10.1 Gaminimo rekomendacijos

Lentelėse nurodytos temperatūros ir ruošimo laikai yra tik orientaciniai. Jie priklauso nuo receptų, naudojamų produktų kokybės ir kiekio.

Šis prietaisas gali kepti ir skrudinti kitaip, nei galbūt esate įpratę. Toliau pateikiamos rekomenduojamos temperatūros, gaminimo trukmės ir lentynos padėties nuostatos konkreitiems patiekalams.

Lentynų padėtys skaičiuojamos nuo orkaitės dugno.

Jei nerandate konkretaus recepto nustatymų, vadovaukitės panašiais receptais.

Patarimus, kaip taupyti energiją, rasite skyriuje „Energijos efektyvumas“.

Lentelėse naudojami simboliai:

	Maisto tipas
	Kaitinimo funkcija
°C	Temperatūra

	Priedai
	Lentynos padėtis
	Maisto gaminimo trukmė (min)

10.2 Drėgnas konvek. kepimas – rekomenduojami priedai



Naudokite tamsius ir šviesos neatspindinčius indus bei padėklus. Jie geriau sugeria karštį, nei šviesūs ir šviesą atspindintys indai.

- **Picos skarda** – tamsi, neatspindinti, skersmuo 28 cm
- **Kepimo indas** – tamsus, neatspindintis, skersmuo 26 cm
- **Kepimo indeliai** – keramikiniai, skersmuo 8 cm, aukštis 5 cm
- **Kepimo forma** – tamsi, neatspindinti, skersmuo 28 cm

10.3 Drėgnas konvek. kepimas

Laikykitės toliau lentelėje nurodytų rekomendacijų, kad gautumėte geriausius rezultatus.



	°C		
Makaronų plokštainis	200 - 220	45 - 55	3
Bulvių plokštainis	180 - 200	70 - 85	3

	°C		
Musaka	170 - 190	70 - 95	3
Lazanija	180 - 200	75 - 90	3
Įdaryti makaronai kaneloni	180 - 200	70 - 85	3
Duonos pudingas	190 - 200	55 - 70	3
Ryžių pudingas	170 - 190	45 - 60	3
Biskvitinės tešlos obuolių pyragas (apvali kepi- mo forma)	160 - 170	70 - 80	3
Balta duona	190 - 200	55 - 70	3

10.4 Informacija bandymų laboratorijoms

Patikros pagal: EN 60350-1, IEC 60350-1.

Kepimas viename lygyje





			°C		
Biskvitinis pyragas be riebalų	Karšto oro srau- tas	Grotelės	160	45 - 60	2
Biskvitinis pyragas be riebalų	Apatinis + viršuti- nis kaitinimas	Grotelės	160	45 - 60	2
Obuolių pyragas 1)	Karšto oro srau- tas	Grotelės	160	55 - 65	2
Obuolių pyragas 1)	Apatinis + viršuti- nis kaitinimas	Grotelės	180	55 - 65	1
Trapios tešlos kepiniai	Karšto oro srau- tas	Kepimo skarda	140	25 - 35	2
Trapios tešlos kepiniai	Apatinis + viršuti- nis kaitinimas	Kepimo skarda	140	25 - 35	2
Pyragaičiai, 20 vienetų pa- dėkle 2)	Karšto oro srau- tas	Kepimo skarda	150	20 - 30	3
Pyragaičiai, 20 vienetų pa- dėkle 2)	Apatinis + viršuti- nis kaitinimas	Kepimo skarda	170	20 - 30	3
Skrebutis 3)	Grilis	Grotelės	maks.	1 - 2	5

1) 2 įstrižai sudėtos kepimo formos (Ø 20 cm). Dešinioji turi būti priekyje kairiosios.

2) Įkaitinkite prietaisą.

3) Kaitinkite tuščią prietaisą 5 min.

Kepimas keliuose lygiuose

			°C		
Trapios tešlos kepiniai	Karšto oro srautas	Kepimo skarda	140	25 - 45	2 ir 4
Pyragaičiai, 20 vienetų padekle 1)	Karšto oro srautas	Kepimo skarda	150	25 - 35	2 ir 4
Biskvitinis pyragas be riebalų	Karšto oro srautas	Grotelės	160	45 - 55	2 ir 4
Obuolių pyragas	Karšto oro srautas	Grotelės	160	55 - 65	2 ir 4

1) Įkaitinkite prietaisą.

11. VALYMAS IR PRIEŽIŪRA

ĮSPĖJIMAS!

Žr. saugos skyrius.

11.1 Pastabos dėl valymo

Valymo priemonės

- Prietaiso priekį valykite mikropluošto šluoste, suvilgyta šilto vandens ir švelnaus ploviklio tirpale.
- Metalinius paviršius valykite valymo tirpalu.
- Dėmes valykite švelniu plovikliu.

Kasdienis naudojimas

- Po kiekvieno naudojimo išvalykite prietaiso vidų. Riebalų kaupimasis ar kiti likučiai gali sukelti gaisrą.
- Maisto prietaise nelaikykite ilgiau nei 20 minučių. Po kiekvieno naudojimo nusausinkite prietaiso vidų naudodami tik mikropluošto šluostę.

Priedai

- Visus priedus valykite kiekvieną kartą panaudoję ir palikite juos išdžiūti. Valykite tik mikropluošto šluoste, suvilgyta šilto vandens bei švelnaus ploviklio tirpale. Neplaukite priedų indaplovėje.
- Priedams su nesvylančia danga valyti nenaudokite šveičiamojo valiklio ar aštrių daiktų.

11.2 Apatinės įdubos valymas

Po maisto ruošimo garais išvalykite orkaitės vidaus įdubą, kad pašalintumėte kalkių likučių.



Naudojant funkciją SteamBake, valykite orkaitę kas 5–10 maisto gaminimo ciklų.

1. Į įdubą įpilkite 250 ml baltojo acto arba citrinos rūgšties. Naudokite ne stipresnį nei 6 % rūgštingumo actą be priedų.
2. Palaukite 30 min, kol actas ištirpdys likusias kalkių nuosėdas įprastos temperatūros aplinkoje.
3. Išvalykite įdubą šiltu vandeniu sudrėkinta minkšta šluoste.

11.3 Lentynų atramų

Išimkite lentynų atramas ir išvalykite prietaisą.

1. Išjunkite prietaisą ir palaukite kol atvės.
2. Atitraukite lentynos atramos priekį nuo šoninės sienelės.
3. Lentynos atramos galinę dalį patraukite nuo šoninės sienelės ir ištraukite.

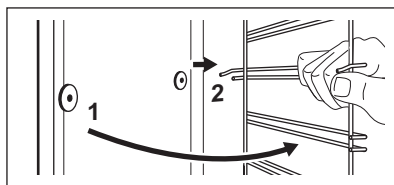

4. Padėklų laikiklius atgal sudėkite priešinga tvarka.

Ištraukiamų bėgelių atraminiai kaiščiai turi būti atsukti į priekį.

11.4 Pirologinis valymas



⚠️ ĮSPĖJIMAS!

Atsargiai, galite nusideginti.

⚠️ DĖMESIO

Jeigu toje pačioje spintelėje įrengti kiti prietaisai, nenaudokite jų kol nesibaigs šios funkcijos programa. Atsargiai, galite sugadinti orkaitę.

Nejunkite funkcijos, jei orkaitės durelės neuždarytos.

1. Patikrinkite, ar atvėsusios prietaiso durelės.
2. Išimkite visus priedus ir išimamas lentynėlių atramas.
3. Orkaitės vidų ir durelių stiklo vidinę pusę valykite minkšta šluoste, suvilgyta šilto vandens ir švelnaus ploviklio tirpale.
4. Pasukite kaitinimo funkcijų rankenėlę į , kad pereitumėte prie Meniu.
5. Pasukite valdymo rankenėlę, kad pasirinktumėte , ir paspauskite OK.

Valymo programa	Trukmė
C1 - Lengvas valymas	1 h
C2 - Įprastas valymas	1 h 30 min
C3 - Intensyvus valymas	3 h

6. Valdymo rankenėle pasirinkite valymo programą ir paspauskite OK.
7. Valymui pradėti paspauskite OK. Prasidėjus valymo programai prietaiso durelės užsirakina, o lemputė išsijungia. Kol durelės liks užrakintos, ekrane matysite .
8. Pasibaigus valymo programai, nustatykite kaitinimo funkcijų valdymo rankenėlę į išjungimo padėtį.
9. Palaukite, kol prietaisas atvės ir durelės atsidadys. Orkaitės vidų valykite suvilgyta švelnia šluoste.

11.5 Priminimas apie valymą

Kai pasibaigus maisto ruošimo ciklui ekrane pastebėsite mirksintį indikatorių , laikas atlikti pirolizinį valymą. Šį prerinimą galite išjungti pagalbiniame meniu: Nustatymai. Žr. skyrių „Kasdienis naudojimas“, skirsnį „Keitimas“: Nustatymai.

11.6 Durelių išėmimas ir įdėjimas

Dureles ir vidines stiklo plokštes galite išimti ir išvalyti. Skirtinguose modeliuose stiklo plokščių skaičius gali skirtis.

⚠️ ĮSPĖJIMAS!

Durelės sunkios.

⚠️ DĖMESIO

Stiklo plokštes valykite atsargiai, ypač prie priekinės plokšties briaunų. Galite įskelti arba sudaužyti stiklą.

1. Patikrinkite, ar atvėsusios prietaiso durelės.
2. Iki galo atidarykite dureles.
3. Iki galo nuspauskite suveržiamąsias dviejų durelių vyrių svirtis **A**.

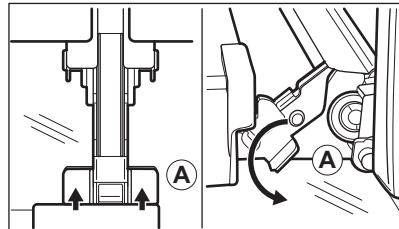

4. Priverkite orkaitės dureles iki pirmos atidarymo padėties (maždaug: 70°kampu).
5. Laikykite suėmę dureles už abiejų kraštų ir traukite jas į viršų ir tolyn nuo orkaitės.
6. Padėkite dureles išorine puse ant minkšto audinio, pakloto ant lygaus ir tvirto pagrindo.
7. Laikydami durelių apdailą **B** abiejuose kraštuose paspauskite ją į vidų, kad atsilaisvintų tarpinė.

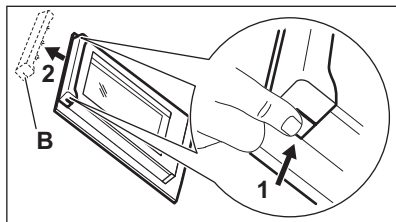

8. Patraukite durelių apdailą į save, kad nuimtumėte.
9. Po vieną suimkite durelių stiklo plokštes už viršutinės briaunos ir ištraukite iš šoninių kreiptuvų.

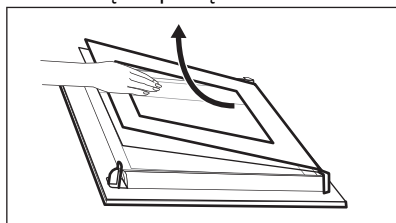

10. Stiklo plokštes plaukite vandeniu ir muilu. Atsargiai nusausinkite stiklo plokštes. Neplaukite stiklo dalių indaplovėje. Išvalę pasiruoškite sudėti plokštes atgal ta pačia tvarka. Pirmiausia įdėkite mažesnę plokštę, po to didesnę ir dureles.

Įsitinkinkite, kad tinkamai sudėjote stiklo plokštes, antraip durelių paviršius gali perkaisti.

11.7 Lemputės keitimas

⚠ ĮSPĖJIMAS!

Elektros smūgio pavojus.
Lemputė gali būti karšta.

1. Išjunkite prietaisą ir palaukite kol atvės.
2. Atjunkite prietaisą nuo elektros tinklo.
3. Padėkite ant orkaitės dugno šluostę.

Viršutinė lemputė

1. Pasukite stiklinį gaubtelį ir nuimkite jį.

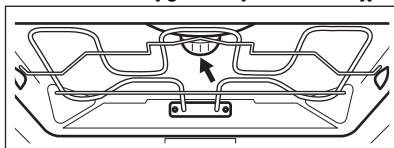

2. Išvalykite stiklinį gaubtelį.
3. Orkaitės lemputę pakeiskite atitinkama 300 °C temperatūrai atsparia lempute.
4. Atgal prisukite stiklinį gaubtelį.

12. GEDIMŲ ŠALINIMAS

⚠ ĮSPĖJIMAS!

Žr. saugos skyrius.

12.1 Ką daryti, jeigu...

Triktis	Patikrinkite:
Prietaiso negalima įjungti arba valdyti.	Prietaisas tinkamai prijungtas prie elektros maitinimo tinklo.
Prietaisas neįkaista.	Išjungta automatinio išsijungimo funkcija.
Prietaisas neįkaista.	Prietaiso durelės uždarytos.
Prietaisas neįkaista.	Perdegė saugiklis.
Prietaisas neįkaista.	Užraktas yra išjungtas.
Lemputė išjungta.	Drėgnas konvek. kepinimas – įjungta.
Lemputė neveikia.	Perdegė lemputė.

Trikitis	Patikrinkite:
Maisto termometras neveikia.	Maisto termometras kištukas yra iki galo įkištas į lizdą.
Err C2	Jūs ištraukėte Maisto termometras kištuką iš lizdo.
Err C3	Prietaiso durelės uždarytos ir nesulaužytas durelių užraktas.
Err F102	Prietaiso durelės uždarytos.
Err F102	Durelių užraktas nesugadintas.
Ekrane matysite 00:00.	Buvo dingęs elektros maitinimas. Nustatykite paros laiką.
Iš vidinės įdubos išteka vanduo.	Vidinėje įduboje per daug vandens.



Jeigu valdymo skydelyje matote klaidos kodą, kurio nėra šioje lentelėje, išjunkite ir vėl įjunkite elektros saugiklį, kad vėl įjungtumėte prietaisą. Jeigu klaidos kodas kartojasi, kreipkitės į įgaliotąjį aptarnavimo centrą.

12.2 Naudojimo informacija

Jeigu patiems problemos pašalinti nepavyksta, kreipkitės į prekybos atstovą arba įgaliotąjį techninės priežiūros centrą.

Duomenys, kuriuos būtina pateikti techninės priežiūros centrui, nurodyti techninių duomenų lentelėje. Vardinę lentelę rasite ant priekinio prietaiso rėmo. Jį pamatysite atidarę dureles. Nebandykite nuimti prie prietaiso pritvirtintos duomenų lentelės.

Rekomenduojame duomenis užsirašyti čia:

Modelis (MOD.):

Gaminio numeris (PNC):

Serijos numeris (S.N.):

13. ENERGIJOS EFEKTYVUMAS

13.1 Informacijos apie gaminį lapas parengtas vadovaujantis ES ekologinio projektavimo ir energetinio ženklavimo reglamentų nuostatomis

Tiekėjo pavadinimas	AEG
Modelio identifikatorius	BPK558370M 944188823
Energijos efektyvumo rodyklė	81,2
Energijos vartojimo efektyvumo klasė	A+
Suvartojamos energijos kiekis taikant standartinę apkrovą ir režimą	1,09 kWh/ciklas
Suvartojamos energijos kiekis taikant standartinę apkrovą ir ventiliatoriaus režimą	0,69 kWh/ciklas
Angų skaičius	1
Šilumos šaltinis	Elektra
Signalų garsumas	71 l

Orkaitės tipas	Integruotoji orkaitė
Masė	35.0 kg

IEC/EN 60350-1 Buitiniai elektriniai virimo ir maisto gaminimo prietaisai. 1 dalis: Įprastos ir garinės orkaitės ir griliai. - Eksploatacinių charakteristikų matavimo metodai.

13.2 Informacija apie gaminio energijos suvartojimą ir laiką, per kurį pasiekiamas taikomas mažos galios režimas

Energijos sąnaudos budėjimo režimu	0.8 W
Energijos sąnaudos tinklo parengties režimu	2.0 W
Laikas, per kurį automatiškai pasiekiamas taikomas mažos galios režimas	20 min

Nurodymai, kaip įjungti ir išjungti belaidžio tinklo ryšį, pateikti skyriuje „Prieš naudojimą pirmą kartą“.

13.3 Patarimai, kaip taupyti energiją

Šie patarimai padės taupyti energiją naudojant prietaisą.

Prieš įjungdami prietaisą patikrinkite, ar prietaiso durelės yra tinkamai uždarytos. Gamindami maistą be reikalo neatidarinėkite prietaiso durelių. Durelių sandariklis privalo būti švarus ir tinkamai užfiksuotas.

Naudokite metalinius ir tamsius, šviesos neatspindinčias kepimo formas ir indus, kad sutaupytumėte daugiau energijos.

Prieš gamindami maistą prietaiso nešildykite, nebent būtų aiškiai nurodyta kitaip.

Jei vienu metu ruošiate kelis patiekalus, tarp kepimų darykite kuo trumpesnes pertraukas.

Maisto gaminimas naudojant ventiliatorių

Jei įmanoma, gamindami maistą naudokite ventiliatorių, taip taupysite energiją.

Liekamasis karštis

Jei maisto gaminimo trukmė ilgesnė nei 30 min., likus 3–10 min. iki gaminimo pabaigos prietaiso temperatūrą sumažinkite

iki minimumo. Maisto gaminimo procesas ir toliau tęsis dėl likutinio prietaiso karščio.

Naudokite likutinį karštį pašildyti kitus patiekalus.

Kai išjungsite prietaisą, ekrane matysite nurodytą liekamąjį karštį arba temperatūrą.

Patiekalų laikymas šilumoje

Pasirinkite žemiausios temperatūros nustatymą ir naudokite likutinį karštį, kad palaikytumėte patiekalų šilumą. Ekrane matysite likutinio karščio indikatorių arba temperatūrą.

Maisto gaminimas išjungus apšvietimą

Gamindami maistą apšvietimą išjunkite. Įjunkite jį tik tuomet, kai to reikės.

Drėgnas konvek. kepimas

Funkcija skirta taupyti energiją gaminant maistą.

Jei naudosite šią funkciją, lemputė automatiškai išsijungs po 30 sek. Galite vėl įjungti lemputę, tačiau taip sunaudosite daugiau energijos.

„Wi-Fi“ ryšys

Jei įmanoma, išjunkite „Wi-Fi“, kad taupytumėte energiją.

14. APLINKOS APSAUGA

Atiduokite perdirbti medžiagas, pažymėtas šiuo ženklu . Išmeskite pakuotę į

atitinkamą atliekų surinkimo konteinerį, kad ji būtų perdirbta. Padėkite saugoti aplinką bei žmonių sveikatą ir surinkti bei perdirbti

elektros ir elektronikos prietaisų atliekas.

Neišmeskite šiuo ženklu  pažymėtų prietaisų kartu su kitomis buitinėmis

atliekomis. Atiduokite šį gaminį į vietos atliekų surinkimo punktą arba susisiekite su vietos savivaldybe dėl papildomos informacijos.



